



BMW Motorrad

bmw-motorrad.com



Radost z jízdy

Návod k obsluze

R 1200 GS Adventure

Údaje o vozidlu a prodejci

Údaje o vozidlu

Model

Identifikační číslo vozidla

Číslo barvy

První přihlášení

Policejní značka

Údaje o prodejci

Kontaktní osoba v servisu

Paní/pan

Telefonní číslo

Adresa prodejce/telefon (firemní razítko)

Vítejte u BMW

Těší nás, že jste se rozhodli pro motocykl společnosti BMW Motorrad a vítáme vás mezi řidiči a řidičkami motocyklů BMW. Seznamte se se svým novým vozidlem, abyste se mohli bezpečně pohybovat v silničním provozu.

O tomto návodu k obsluze

Přečtěte si tento návod k obsluze dříve, než nastartujete vaše nové BMW. Najdete zde důležité pokyny k obsluze, které vám umožní plně využívat technické přednosti vašeho BMW.

Kromě toho získáte informace o údržbě a ošetřování motocyklu, které slouží ke zvýšení provozní spolehlivosti, bezpečnosti provozu a rovněž k uchování co nejvyšší hodnoty vašeho motocyklu.

Doklad o provedené údržbě je podmínkou pro plnění na základě kulance.

Pokud někdy budete prodávat svůj motocykl BMW, nezapomeňte prosím předat i návod k obsluze. Návod k obsluze je důležitou součástí vašeho motocyklu.

Podněty a kritika

V případě otázek o vašem vozidle je vám kdykoliv k dispozici partner BMW Motorrad.

Hodně radosti s vaším motocyklem BMW a bezpečnou jízdu vám přeje

BMW Motorrad.

01 40 8 358 102



Obsah

1 Všeobecná upozor- nění

Přehled.....	6
Zkratky a symboly	6
Výbava	7
Technické údaje	7
Aktuálnost.....	7

2 Přehledy

Celkový pohled vlevo.....	11
Celkový pohled vpravo	13
Pod sedadlem.....	14
Kombinovaný spínač levý ...	15
Kombinovaný spínač pravý	17
Sdružený přístroj	18

3 Ukazatele

Informační a varovné kont- rolky	20
Multifunkční displej	22
Varovné symboly na dis- pleji	24
Výstražná hlášení	25

Ukazatel údržby	39
Rezerva paliva	40
Upozornění množství oleje.....	40
Venkovní teplota	41
Tlak v pneumatikách	41
Doporučení pro přeřazení na vyšší převodový stupeň	42

4 Obsluha.....

Zámek zapalování a řízení	44
Zapalování s Key- less Ride	46
Nouzový vypínač	50
Světlo	50
Světla pro jízdu ve dne	52
Výstražná světla	54
Ukazatele směru	54
Multifunkční displej	55
Protiblokovací systém (ABS).....	61
Automatické řízení stability (ASC)	62

Elektronické nastavení pod- vozku (ESA)	63
Jízdní režim	65
System pro automatické udržování rychlosti.....	69
Výstražné zařízení proti krá- deži (DWA)	71
Vyhřívané rukojeti	73
Sedadlo řidiče a spolu- jezdce	74
Odkládací přihrádka	76

5 Nastavení.....

Zrcátko	78
Světlomety	78
Větrný štít	79
Spojka.....	80
Brzda.....	80
Řazení	81
Řídítka	82
Předpětí pružiny	82
Tlumení	83

6 Jízda	85	Kontrola tlaku v pneumatikách (RDC)	110	9 Příslušenství	147
Bezpečnostní pokyny	86	Asistent řazení	111	Obecné pokyny	148
Dodržujte kontrolní seznam	88	8 Údržba	113	Zásuvky	148
Před každým začátkem jízdy:	88	Všeobecná upozornění	114	Kufr	149
Při každém 3. doplňování paliva	89	Sada palubního náradí	114	Kufr Topcase	151
Startování	89	Sada servisního náradí	115	Navigační systém	153
Záběh	91	Stojan předního kola	115	10 Péče	159
Používání v terénu	92	Motorový olej	116	Ošetřující prostředky	160
Řazení	93	Brzdový systém	118	Mytí motocyklu	160
Brzdy	94	Spojka	122	Čištění choulolistivých dílů motocyklu	161
Odstavení motocyklu	96	Chladičí kapalina	122	Péče o lak	162
Doplňování paliva	96	Pneumatiky	123	Konzervace	162
Upevnění motocyklu před přepravou	100	Ráfky a pneumatiky	124	Odstavení motocyklu	162
7 Technické detaily	103	Kola	125	Uvedení motocyklu do provozu	163
Obecné pokyny	104	Vzduchový filtr	131	11 Technické údaje	165
Protiblokovací systém (ABS)	104	Osvětlovací prostředky	133	Tabulka závad	166
Automatické řízení stability (ASC)	107	Spouštění z cizích zdrojů	138	Šroubové spoje	167
Jízdní režim	108	Akumulátor	139	Palivo	169
		Pojistky	143	Motorový olej	170
		Diagnostická zásuvka	144	Motor	170
				Spojka	171
				Převodovka	172
				Pohon zadního kola	173

Rám.....	173	13 Příloha	205
Podvozek.....	174	Certifikát pro elektronický	
Brzdy.....	175	imobilizér	206
Kola a pneumatiky	176	Certifikát pro Key-	
Elektrická soustava	178	less Ride	208
Výstražné zařízení proti krá-		Certifikát pro kontrolu	
deži	179	tlaku vzduchu v pneuati-	
Rozměry	180	kách.....	210
Hmotnosti	181	14 Seznam hesel	211
Jízdní výkony	181		
12 Servis	183		
BMW Motorrad Servis	184		
BMW Motorrad Mobilní			
služby	184		
Údržba	184		
Servis BMW.....	184		
Plán údržby	187		
Potvrzení údržby	188		
Potvrzení servisu	202		

Všeobecná upozornění

Přehled	6
Zkratky a symboly	6
Výbava.....	7
Technické údaje	7
Aktuálnost	7

Přehled

Kladli jsme důraz na snadnou orientaci v tomto návodu k obsluze. Požadovaná témata najdete nejrychleji v podrobné tabulce indexů na konci. Pokud chcete nejprve získat přehled o motocyklu, začněte od této 2. kapitoly. V kapitole 11 je zaznamenána provedená údržba a opravy. Důklad o provedené údržbě je podmínkou pro plnění na základě kulance.

Pokud někdy budete prodávat svůj motocykl BMW, nezapomeňte prosím předat i návod k obsluze. Návod k obsluze je důležitou součástí vašeho motocyklu.

Zkratky a symboly

 **UPOZORNĚNÍ** Ohrožení s nízkým stupněm rizika. Nezabránění může způsobit nepatrné nebo nevelké zranění.

 **VAROVÁNÍ** Ohrožení se středním stupněm rizika. Nezabránění může způsobit smrt nebo těžké zranění.

 **NEBEZPEČÍ** Ohrožení s vysokým stupněm rizika. Nezabránění způsobí smrt nebo těžké zranění.

 **POZOR** Zvláštní upozornění a preventivní opatření. Nerespektování může způsobit poškození vozidla nebo příslušenství, a tím vyloučení záruky.

 **OZNÁMENÍ** Zvláštní pokyny k lepší manipulaci během ovládacích, kontrolních a seřizovacích procesů a údržby.

- ◀ Označuje konec pokynu.
- Pokyn k činnosti.
- » Výsledek činnosti.

 Odkaz na stránku s dalšími informacemi.

◁ Označuje konec informace závisící na příslušenství a výbavě.

 Utahovací moment.

 Technické údaje.

ZV Zvláštní výbava. Zvláštní výbava BMW Motorrad je montována již při výrobě vozidla.

ZP Zvláštní příslušenství. Zvláštní příslušenství BMW Motorrad lze získat a dodatečně namontovat u vašeho partnera BMW Motorrad.

EWS	Elektronický imobilizér.
DWA	Výstražný systém proti krádeži.
ABS	Protiblokovací systém.
ASC	Automatické řízení stability.
ESA	Electronic Suspension Adjustment (Elektronické nastavení podvozku).
RDC	Kontrola tlaku pneumatik.

Výbava

Při nákupu motocyklu BMW jste se rozhodli pro model s individuální výbavou. Tento návod k obsluze popisuje zvláštní výbavu (ZV) a vybrané zvláštní příslušenství (ZP) nabízené společností BMW. Prosíme o pochopení, že jsou popisovány i varianty výbavy, které jste si možná nezvolili.

Rovněž se vyobrazený motocykl může lišit od provedení v zemi prodeje. Pokud váš motocykl neobsahuje popsanou výbavu, najdete je v samostatném návodu.

Technické údaje

Všechny rozměrové, hmotnostní a výkonové údaje v návodu k obsluze se řídí normami DIN (Deutsches Institut für Normung e. V. – Německý institut pro normování) a dodržují jeho toleranční předpisy. V jednotlivých zemích jsou možné odchylky.

Aktuálnost

Vysoká úroveň bezpečnosti a kvality motocyklů BMW je zaručena neustálým vývojem konstrukce, výbavy a příslušenství. Proto tento návod k obsluze případně nemusí odpovídat vašemu motocyklu. Společnost BMW Motorrad





nemůže vyloučit ani chyby. Na základě údajů, obrázků a popisů nelze proto vznášet žádné nároky.

Přehledy

Celkový pohled vlevo	11
Celkový pohled vpravo	13
Pod sedadlem	14
Kombinovaný spínač levý	15
Kombinovaný spínač pravý.....	17
Sdružený přístroj.....	18



Celkový pohled vlevo

- 1 Světla pro jízdu ve dne
( 52)
- 2 Plnicí otvor paliva ( 97)
- 3 Zámek sedadla ( 74)
- 4 Nastavení tlumení vzadu
(dole na pružící jednotce)
( 83)

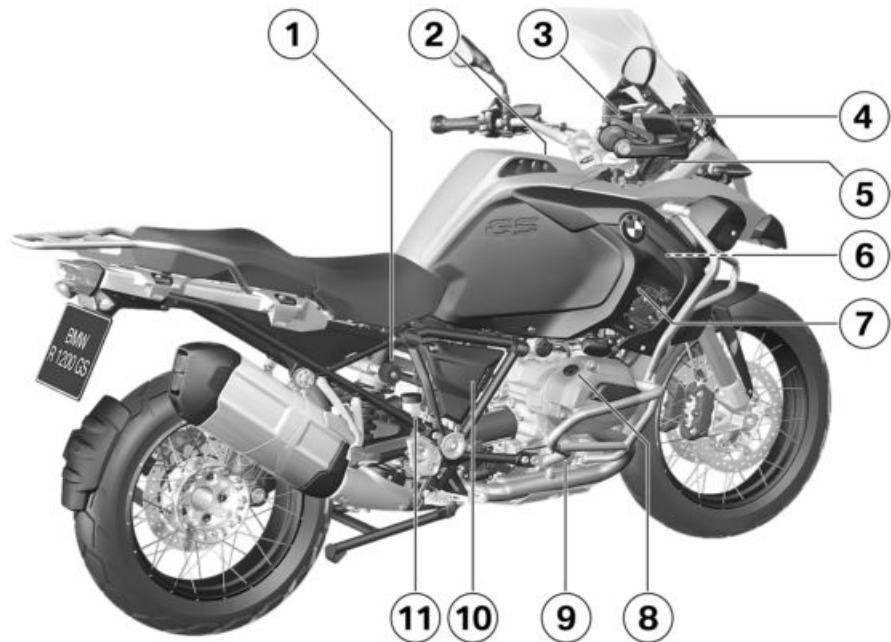

Celkový pohled vpravo

- 1 Nastavení předpětí pružin vzadu (☞ 82)
- 2 Vzduchový filtr (pod středovým dílem obložení) (☞ 131)
- 3 Nádržka brzdové kapaliny vpředu (☞ 120)
- 4 Nastavení výšky větrného štítu (☞ 79)
- 5 Zásuvka (☞ 148)
- 6 Identifikační číslo vozidla (na ložisku hlavy řízení)
Typový štítek (na ložisku hlavy řízení)
- 7 Ukazatel hladiny chladicí kapaliny (☞ 122)
Nádrž na chladicí kapalinu (☞ 123)
- 8 Plnicí otvor oleje (☞ 117)
- 9 Indikace množství motorového oleje (☞ 116)
- 10 Za bočním obložení:
Akumulátor (☞ 139)
Pomocná přípojka kladného pólu akumulátoru (☞ 138)
Diagnostický konektor (☞ 144)
- 11 Nádržka brzdové kapaliny vzadu (☞ 121)

Pod sedadlem

- 1 Sada standardního nářadí (→ 114)
- 2 Návod k obsluze
- 3 Tabulka tlaku v pneumatikách
- 4 Tabulka zatížení
- 5 Nastavení výšky sedadla řidiče (→ 75)
- 6 Pojistky (→ 143)

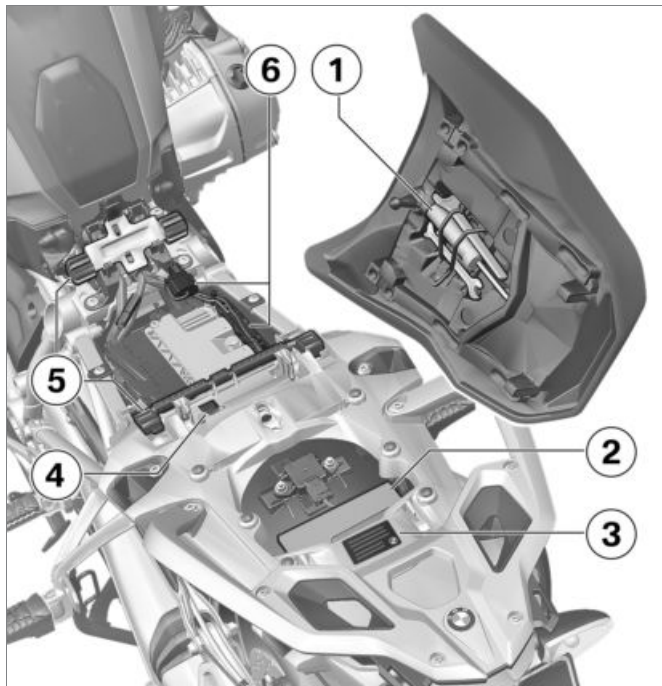

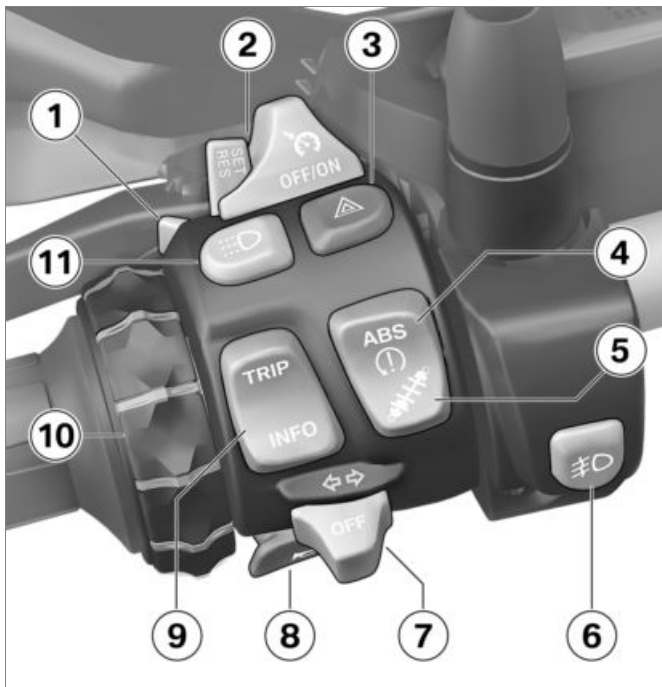

Kombinovaný spínač levý

- 1 Dálkové světlo a světelná houkačka (☞ 50)
- 2 – s regulátorem rychlosti^{ZV}
Systém pro automatické udržování rychlosti (☞ 69).
- 3 Výstražná světla (☞ 54)
- 4 ABS (☞ 61)
ASC (☞ 62)
- 5 – s Dynamic ESA^{ZV}
Možnosti nastavení Dynamic ESA (☞ 63)
- 6 – s přídavným světlo-
tem LED^{ZP}
Přídavné světlomety (☞ 51).
- 7 Ukazatele směru (☞ 54)
- 8 Klakson
- 9 Multifunkční displej (☞ 55)

- 10** – s přípravou pro navigační systém^{ZV}

Ovládání navigačního systému (▣▣▣ 154)

Multi-Controller

- 11** – se světlem pro jízdu ve dne^{ZV}

Manuální zapínání světel pro jízdu ve dne (▣▣▣ 52).



Kombinovaný spínač pravý

- 1 – s vyhřívanými rukojetmi^{ZV}
Vyhřívané rukojeti (➡ 73).
- 2 Jízdní režim (➡ 65)
- 3 Nouzový vypínač (➡ 50)
- 4 Tlačítko startéru
Spouštění motoru (➡ 89).

Sdružený přístroj

- 1 Tachometr
- 2 Otáčkoměr
- 3 Fotodioda (k úpravě jasu osvětlení přístrojů)
– s výstražným systémem proti krádeži (DWA)^{ZV}
Kontrolka DWA
– s Keyless Ride^{ZV}
Kontrolka klíče s dálkovým ovládáním
- 4 Zapnutí zapalování (➡ 47).
Informační a varovné kontrolky (➡ 20)
- 5 Multifunkční displej (➡ 22)

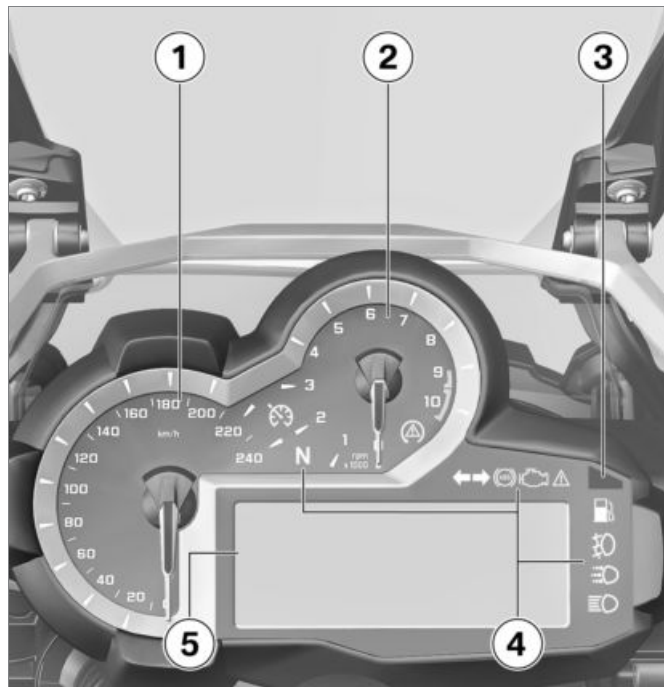

Ukazatele

Informační a varovné kontrolky	20
Multifunkční displej	22
Varovné symboly na displeji	24
Výstražná hlášení	25
Ukazatel údržby	39
Rezerva paliva	40
Upozornění množství oleje	40
Venkovní teplota	41
Tlak v pneumatikách	41
Doporučení pro přeřazení na vyšší převodový stupeň	42

Informační a varovné kontrolky

- 1 – s regulátorem rychlosti^{ZV}
Systém pro automatické udržování rychlosti (→ 69).
- 2 Neutrální poloha (volnoběh)
- 3 ASC (→ 62)
- 4 Ukazatele směru
- 5 ABS (→ 61)
- 6 - s trhy EU export^{LA}
Varovná kontrolka emisí
Varování emisí (→ 32)
- 7 Obecná varovná kontrolka (ve spojení s výstražnými symboly na displeji) (→ 25)
- 8 – s výstražným systémem proti krádeži (DWA)^{ZV}
Alarm (→ 71)
– s Keyless Ride^{ZV}
Kontrolka klíče s dálkovým ovládáním
Zapnutí zapalování (→ 47).
- 9 Dálkové světlo (→ 50)

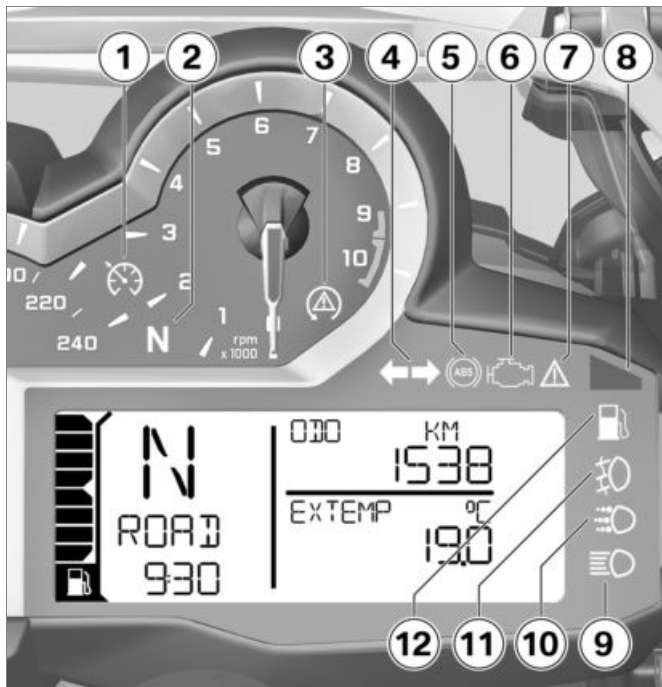

- 10** – se světlem pro jízdu ve dne^{ZV}

Manuální zapínání světel pro jízdu ve dne (☞ 52).

- 11** – s přídavným světlometem LED^{ZP}

Přídavné světlometry (☞ 51).

- 12** Rezerva paliva (☞ 40)



OZNÁMENÍ

Symbol ABS může být zobrazený v závislosti na příslušné zemi, resp. může být zobrazený jiným způsobem.◀

Multifunkční displej

- 1 Množství paliva
- 2 Doporučení pro přeřazení na vyšší převodový stupeň (►► 42)
- 3 Pokud je ukazatel rychlostního stupně v neutrální poloze, zobrazí se „N“ (volnoběh)
- 4 – se světlem pro jízdu ve dne^{ZV}
Automatický denní světlomet (►► 53).
- 5 – s vyhříváními rukojetí^{ZV}
Vyhřívání rukojetí (►► 73).
Stupně vyhřívání rukojetí
- 6 Počítadlo ujeté vzdálenosti (►► 55)
- 7 Ukazatel údržby (servisní interval) (►► 184)
- 8 Varovné symboly (►► 25)
- 9 Palubní počítač



Varovné symboly na displeji

- 1 – s kontrolou tlaku v pneumatikách (RDC)^{ZV}
Tlak v pneumatikách (→ 41)
- 2 EWS (→ 30)
- 3 Teplota chladicí kapaliny (→ 31)
- 4 Hladina motorového oleje (→ 38)
- 5 Elektronika motoru (→ 31)
- 6 Nabíjení akumulátoru (→ 139)
- 7 Varovná upozornění (→ 25)

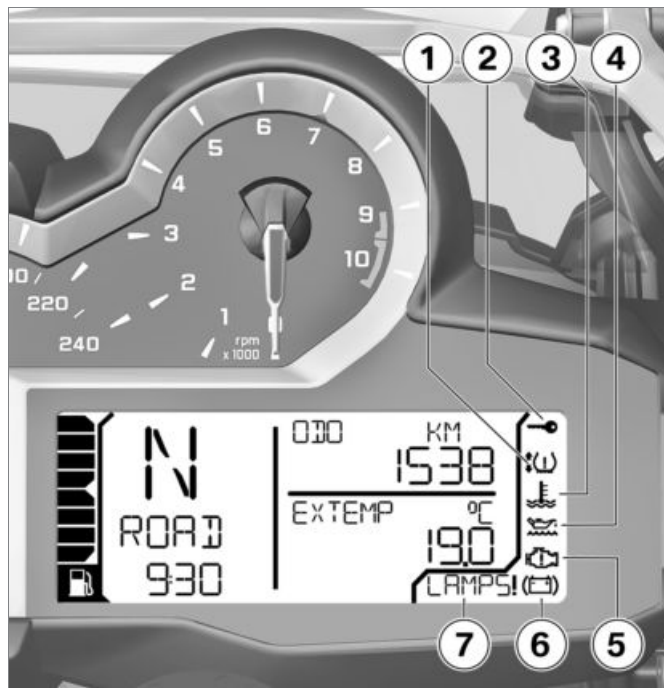

Výstražná hlášení

Zobrazení

Výstrahy jsou indikovány pomocí příslušné varovné kontrolky.



Výstrahy, pro které není k dispozici samostatná varovná kontrolka, se zobrazují pomocí obecné varovné kontrolky **1** ve spojení s výstražnými symboly na pozici **2** nebo výstražným upozorněním **3** na multifunkčním displeji. V závislosti na naléhavosti výstrahy svítí obecná varovná kontrolka žlutě nebo červeně.

Obecná varovná kontrolka se zobrazí podle nejnaléhavější výstrahy.













Přehled možných výstrah najdete na následujících stranách.

Přehled výstražných hlášení

Kontrolní a varovná světla

Varovné symboly na displeji

Význam

		 zobrazí se	Varování před venkovní teplotou (☞ 30)
	svítí žlutě	 zobrazí se	EWS aktivní (☞ 30)
	svítí žlutě	 zobrazí se.	Klíč s dálkovým ovládním mimo oblast příjmu (☞ 30)
	svítí žlutě	 zobrazí se	Výměna baterie v klíči s dálkovým ovládním (☞ 31)
	svítí červeně	 zobrazí se	Teplota chladicí kapaliny vysoká (☞ 31)
	svítí žlutě	 zobrazí se	Motor v nouzovém režimu (☞ 31)
	Varovná kontrolka emisí svítí.		Varování emisí (☞ 32)
	svítí žlutě	Zobrazí se !LAMP_	Vadná žárovka (☞ 32)

Kontrolní a varovná světla

Varovné symboly na displeji

Význam

Zobrazí se !LAMPF

Vadná žárovka (☞ 32)

Zobrazí se DWA!O !

Baterie DWA je slabá (☞ 33)



svítí žlutě

Zobrazí se DWA !

Akumulátor DWA je vybitý (☞ 33)



svítí žlutě



zobrazí se s jednou nebo dvěma šipkami, a navíc bliká kontrolka kritického tlaku vzduchu v pneumatikách

Tlak v pneumatikách je v mezní oblasti přípustné tolerance (☞ 33)



bliká červeně



zobrazí se s jednou nebo dvěma šipkami, a navíc bliká kontrolka kritického tlaku vzduchu v pneumatikách

Tlak v pneumatikách mimo přípustnou toleranci (☞ 34)



svítí žlutě









zobrazí se s jednou nebo dvěma šipkami

Snímač vadný nebo systémová chyba (☞ 34)

Kontrolní a varovná světla

Varovné symboly na displeji









Význam

		Zobrazí se „--“ nebo „-- --“	Porucha přenosu (☞ 35)
	svítí žlutě	Zobrazí se RDC!	Baterie snímače tlaku v pneumatikách je slabá (☞ 35)
	bliká		Autodiagnostika ABS není ukončena (☞ 35)
	svítí		Porucha ABS (☞ 36)
	svítí		ABS vypnuté (☞ 36)
	bliká rychle		Zásah ASC (☞ 36)
	bliká pomalu		Vlastní diagnostika ASC není ukončena (☞ 36)
	svítí		ASC vypnuto (☞ 37)

Kontrolní a varovná světla

Varovné symboly na displeji

Význam

 svítí		Porucha ASC (→ 37)
 svítí žlutě	Zobrazí se ESA!	Porucha ESA (→ 37)
	 Ukazatel převodového stupně bliká.	Převodový stupeň není zaučený (→ 37)
 svítí		Zbývá rezerva paliva (→ 38)
 bliká žlutě	 bliká	Závažná porucha řízení motoru (→ 38)
	 zobrazí se	Malé množství motorového oleje (→ 38)
	Zobrazí se OILLVL CHECK	
 svítí červeně	 zobrazí se	Nedostatečné dobíjení akumulátoru (→ 39)

Varování před venkovní teplotou



Zobrazí se symbol ledového krystalu.

Možná příčina:

	Venkovní teplota změněná na vozidle je nižší než:
cca 3 °C	



VAROVÁNÍ

Nebezpečí náledí i při teplotách nad 3 °C

Nebezpečí nehody

- Při nízké venkovní teplotě je třeba na mostech a na úsecích vozovky ve stínu počítat s náledím. ◀
- Jeďte opatrně.

EWS aktivní



Obecná výstražná kontrolka svítí žlutě.



Zobrazí se výstražný symbol EWS.

Možná příčina:

Použitý klíč není oprávněn ke spuštění nebo došlo k poruše v komunikaci mezi klíčem a řídicí jednotkou.

- Odstraňte ostatní klíče k vozidlu od klíče zapalování.
- Použijte nouzový klíč.
- Nechte vyměnit vadný klíč u partnera BMW Motorrad.

Klíč s dálkovým ovládáním mimo oblast příjmu

– s Keyless Ride^{ZV}



Obecná výstražná kontrolka svítí žlutě.



zobrazí se

Možná příčina:

Komunikace mezi klíčem s dálkovým ovládáním a elektronikou motoru je rušena.

- Zkontrolujte baterii v klíči s dálkovým ovládáním.
 - s Keyless Ride^{ZV}
- Výměna baterie klíče s dálkovým ovládáním (►► 49).
- Pro další jízdu použijte rezervní klíč.
 - s Keyless Ride^{ZV}
- Baterie klíče s dálkovým ovládáním je vybitá, nebo je klíč s dálkovým ovládáním ztracený (►► 48).
- Pokud by se během jízdy objevil varovný symbol, zachovejte klid. V jízdě lze pokračovat, motor se nevypne.
- Vadný klíč s dálkovým ovládáním nechte vyměnit partnerem BMW Motorrad.

Výměna baterie v klíči s dálkovým ovládáním



Obecná výstražná kontrolka svítí žlutě.



zobrazí se.

Možná příčina:

- Baterie klíče s dálkovým ovládáním již nemá plnou kapacitu. Funkce klíče s dálkovým ovládáním je zaručena již jen po omezenou dobu.
- s Keyless Ride^{ZV}
- Výměna baterie klíče s dálkovým ovládáním (► 49).

Teplota chladicí kapaliny vysoká



Obecná výstražná kontrolka svítí červeně.



Zobrazí se symbol teploty.



POZOR

Jízda s přehřátým motorem

Poškození motoru

- Bezpodmínečně dbejte na níže uvedená opatření. ◀

Možná příčina:

Hladina chladicí kapaliny je příliš nízká.

- Kontrola hladiny chladicí kapaliny (► 122).

V případě příliš nízké hladiny chladicí kapaliny:

- Nechte doplnit chladicí kapalinu a zkontrolovat chladicí systém v odborném servisu, nejlépe partnerem BMW Motorrad.

Možná příčina:

Teplota chladicí kapaliny je vysoká.

- Pokud je to možné, ochladte motor jízdou v režimu částečného zatížení.

- Pokud dochází k přehřívání chladicí kapaliny častěji, nechte závadu co nejrychleji odstranit v odborném servisu, nejlépe partnerem BMW Motorrad.

Motor v nouzovém režimu



Obecná výstražná kontrolka svítí žlutě.



Zobrazí se symbol motoru.



VAROVÁNÍ

Neobvyklé jízdni vlastnosti při nouzovém režimu motoru

Nebezpečí nehody

- Upravte způsob jízdy: Vyhybejte se prudkému zrychlování a předjíždění. ◀

Možná příčina:

Řídící jednotka motoru diagnostikovala chybu. Ve výjimečných případech zhasne

motor a nelze již spustit. Jinak motor běží v nouzovém režimu.

- Další jízda je možná, výkon motoru ovšem možná není k dispozici jako obvykle.
- Chybu nechte co nejrychleji odstranit v odborném servisu, nejlépe autorizovaném servisu BMW Motorrad.

Varování emisí



Varovná kontrolka emisí svítí.

Možná příčina:

Řídící jednotka motoru diagnostikovala chybu, která má vliv na emise škodlivin.

- Chybu nechte odstranit v odborném servisu, nejlépe partnerem BMW Motorrad.
- » Pokračování v jízdě je možné, emise škodlivin jsou vyšší než požadované hodnoty.

Vadná žárovka



Obecná výstražná kontrolka svítí žlutě.

Zobrazí se !LAMP_.

- !LAMP_R: Porucha brzdového světla, koncového světla, ukazatelů směru vzadu nebo žárovky osvětlení registrační značky.
- !LAMP_F: Porucha potkávacího světla, dálkového světla, parkovacího světla nebo ukazatele směru vpředu.
- !LAMP_S: Porucha několika žárovek.
- se světlem pro jízdu ve dne^{ZV}
- !LAMP_F: Volitelně: Porucha světel pro jízdu ve dne.<



VAROVÁNÍ

Přehlédnutí vozidla v silničním provozu v důsledku poruchy osvětlení vozidla

Bezpečnostní riziko

- Vadné žárovky vyměňte co nejdříve, používejte vždy odpovídající náhradní žárovky.<

Možná příčina:

Jedna nebo více žárovek jsou vadné.

- Vadné žárovky zjistíte vizuální kontrolou.
- Výměna žárovky potkávacího a dálkového světla (▣▣▣ 133).
- Výměna žárovky obrysového světla (▣▣▣ 134).
- výměna diodového světlometu (▣▣▣ 137).
- Výměna žárovky pro přední a zadní ukazatele směru (▣▣▣ 136).
- Výměna LED koncového světla (▣▣▣ 137).
- s diodovými ukazateli směru^{ZV}
- Výměna diodového ukazatele směru (▣▣▣ 137).

Baterie DWA je slabá

– s výstražným systémem proti krádeži (DWA)^{ZV}

Zobrazí se **DWA**LO !



OZNÁMENÍ

Toto chybové hlášení se krátce zobrazí na konci Pre-Ride-Check.◀

Možná příčina:

Akumulátor DWA nemá plnou kapacitu. Funkce DWA je při odpojeném akumulátoru vozidla zaručena po omezenou dobu.

- Obráťte se na odborný servis, nejlépe na partnera BMW Motorrad.

Akumulátor DWA je vybitý

– s výstražným systémem proti krádeži (DWA)^{ZV}



Obecná výstražná kontrolka svítí žlutě.

Zobrazí se **DWA** !



OZNÁMENÍ

Toto chybové hlášení se krátce zobrazí na konci Pre-Ride-Check.◀

Možná příčina:

Akumulátor DWA nemá dostatečnou kapacitu. Funkce DWA není zaručena při odpojeném akumulátoru vozidla.

- Obráťte se na odborný servis, nejlépe na partnera BMW Motorrad.

Tlak v pneumatikách je v mezní oblasti přípustné tolerance

– s kontrolou tlaku v pneumatikách (RDC)^{ZV}



Obecná výstražná kontrolka svítí žlutě.



Zobrazí se symbol pneumatiky s jednou nebo dvěma šipkami. Navíc bliká kontrolka kritického tlaku vzduchu v pneumatikách

Šipka nahoru ukazuje na problém s plnicím tlakem předního kola, šipka dolů ukazuje na problém s plnicím tlakem zadního kola. Možná příčina:

- Naměřený tlak v pneumatice je v mezní oblasti povolené tolerance.
- Upravte tlak v pneumatice podle údajů na zadní straně obalu tohoto návodu k obsluze.



OZNÁMENÍ

Při úpravě tlaku v pneumatikách dodržujte informace o teplotní kompenzaci a úpravě tlaku v kapitole „Technické detaily“.◀

Tlak v pneumatikách mimo přípustnou toleranci

– s kontrolou tlaku v pneumatikách (RDC)^{ZV}



Obecná výstražná kontrolka bliká červeně.



Zobrazí se symbol pneumatiky s jednou nebo dvěma šipkami. Navíc bliká kontrolka kritického tlaku vzduchu v pneumatikách



VAROVÁNÍ

Tlak v pneumatikách mimo přípustnou toleranci.

Zhoršení jízdních vlastností vozidla.

- Tomu odpovídajícím způsobem přizpůsobte jízdu.◀

Šipka nahoru ukazuje na problém s plnicím tlakem předního kola, šipka dolů ukazuje na problém s plnicím tlakem zadního kola.

Možná příčina:

Naměřený tlak vzduchu v pneumatikách leží mimo přípustnou toleranci.

- Zkontrolujte, zda není pneumatika poškozená a zda je na ní ještě možné jet.

Pokud je na pneumatice ještě možné jet:

- Při příští příležitosti upravte tlak vzduchu v pneumatikách.



OZNÁMENÍ

Při úpravě tlaku v pneumatikách dodržujte informace o teplotní kompenzaci a úpravě tlaku v kapitole „Technické detaily“.◀



OZNÁMENÍ

V terénním režimu můžete deaktivovat výstražné hlášení RDC.◀

- Pneumatiku nechte zkontrolovat v odborném servisu, nejlépe partnerem BMW Motorrad.

V případě pochybností, zda je možné na pneumatice ještě jet:

- Nepokračujte v jízdě.
- Informujte asistenční službu.

Snímač vadný nebo systémová chyba

– s kontrolou tlaku v pneumatikách (RDC)^{ZV}



Obecná výstražná kontrolka svítí žlutě.



Zobrazí se symbol pneumatiky s jednou nebo dvěma šipkami.

Možná příčina:

Jsou namontována kola bez snímače RDC.

- Namontujte sadu kol se snímači RDC.

Možná příčina:

Došlo k výpadku 1 nebo 2 snímačů RDC nebo došlo k systémové chybě.

- Chybu nechte odstranit v odborném servisu, nejlépe partnerem BMW Motorrad.

Porucha přenosu

- s kontrolou tlaku v pneumatikách (RDC)^{ZV}

Zobrazí se „--“ nebo „-- --“.
Možná příčina:

Vozidlo nedosáhlo minimální rychlosti (☞ 110).



Snímač RDC není aktivní

min 30 km/h (Snímač RDC odešle signál vozidlu až po překročení minimální rychlosti.)

- Sledujte hlášení RDC při vyšší rychlosti. Pokud se navíc rozsvítí obecná výstražná kontrolka, jedná se o trvalou poruchu. V tom případě:
- Chybu nechte odstranit v odborném servisu, nejlépe partnerem BMW Motorrad.

Možná příčina:

Rádiové spojení se snímači RDC je rušeno. Možnou příčinou jsou radiotechnická zařízení v okolí, která ruší spojení mezi jednotkou RDC a snímači.

- Sledujte zobrazení RDC v jiném prostředí. Pokud se navíc rozsvítí obecná výstražná kontrolka, jedná se o trvalou poruchu. V tom případě:
- Chybu nechte odstranit v odborném servisu, nejlépe partnerem BMW Motorrad.

Baterie snímače tlaku v pneumatikách je slabá

- s kontrolou tlaku v pneumatikách (RDC)^{ZV}



Obecná výstražná kontrolka svítí žlutě.

Zobrazí se RDC!.



OZNÁMENÍ

Toto chybové hlášení se krátce zobrazí na konci Pre-Ride-Check. ◀

Možná příčina:

Baterie snímače tlaku v pneumatikách nemá plnou kapacitu. Funkce kontroly tlaku v pneumatikách je po omezenou dobu ještě zaručena.

- Obráťte se na odborný servis, nejlépe na partnera BMW Motorrad.

Autodiagnostika ABS není ukončena



Informační a varovná kontrolka ABS bliká.

Možná příčina:



Vlastní diagnostika ABS není ukončena

Funkce ABS není k dispozici, protože nebyla ukončena autodiagnostika. (Při kontrole snímačů otáček kol musí motocykl dosáhnout minimální rychlost: 5 km/h)

- Pomalu se rozjeďte. Nezapomeňte, že až do ukončení vlastní diagnostiky není funkce ABS k dispozici.

Porucha ABS



Informační a varovná kontrolka ABS svítí.

Možná příčina:

Řídicí jednotka ABS zjistila poruchu. Funkce ABS není k dispozici.

- Lze pokračovat v jízdě. Sledujte další informace o mimořádných situacích, které mohou

vést k vyvolání chybového hlášení ABS (→ 105).

- Chybu nechte co nejrychleji odstranit v odborném servisu, nejlépe partnerem BMW Motorrad.

ABS vypnuté



Informační a varovná kontrolka ABS svítí.

Možná příčina:

Řidič vypnul systém ABS.

- Zapněte funkci ABS.

Zásah ASC



Informační a varovná kontrolka ASC bliká rychle.

Systém ASC zjistil nestabilitu zadního kola a snížil točivý moment. Varovná kontrolka bliká déle, než trvá zásah ASC. Tak má řidič k dispozici optickou informaci o úspěšné regulaci i po kritické jízdě situaci.

Vlastní diagnostika ASC není ukončena



Informační a varovná kontrolka ASC-bliká pomalu.

Možná příčina:



Vlastní diagnostika ASC není ukončena

Funkce ASC není dostupná, protože vlastní diagnostika nebyla ukončena. (Při kontrole snímačů kol musí motocykl dosáhnout minimální rychlost: min 5 km/h)

- Pomalu se rozjeďte. Po několika metrech musí zhasnout výstražná kontrolka ASC. Výstražná kontrolka ASC stále bliká
- Obratě se na odborný servis, nejlépe na partnera BMW Motorrad.

ASC vypnuto

 Kontrolka a výstražná kontrolka ASC svítí.

Možná příčina:

Řidič vypnul systém ASC.

- Zapněte funkci ASC.

Porucha ASC

 Kontrolka a výstražná kontrolka ASC svítí.

Možná příčina:

Řídicí jednotka ASC zjistila poruchu. Funkce ASC není k dispozici.

- Lze pokračovat v jízdě. Nezapomeňte, že funkce ASC není k dispozici. Sledujte další informace o situacích, které mohly vést k poruše ASC (►► 107).
- Chybu nechte co nejrychleji odstranit v odborném servisu, nejlépe partnerem BMW Motorrad.

Porucha ESA

 Obecná výstražná kontrolka svítí žlutě.

Zobrazí se ESA!

Možná příčina:

Řídicí jednotka ESA zjistila poruchu. Motocykl je v tomto stavu odtlumen velmi tvrdě a jízda na něm je zvláště na nekvalitních vozovkách nepohodlná.

- Chybu nechte co nejrychleji odstranit v odborném servisu, nejlépe partnerem BMW Motorrad.

Převodový stupeň není zaučený

– s asistentem řazení Pro^{ZV}

 Ukazatel převodového stupně bliká. Asistent řazení Pro nefunguje.

Možná příčina:

– s asistentem řazení Pro^{ZV}
Snímač převodovky není kompletně zaučen.

- Zařadte volnoběh N a motor nechte při stání motocyklu minimálně 10 minut běžet, aby došlo k zaučení volnoběhu.
- S ovládním spojky zařadte všechny převodové stupně a vždy jedte minimálně 10 sekund se zařazeným převodovým stupněm.
 - » Pokud byl snímač převodovky úspěšně zaučen, přestane zobrazení převodového stupně blikat.
- Je-li snímač převodovky kompletně zaučen, funguje asistent řazení Pro jak je popsáno (►► 111).
- Pokud proběhne proces zaučení neúspěšně, nechte závadu odstranit v odborném servisu, nejlépe partnerem BMW Motorrad.

Zbývá rezerva paliva



Výstražná kontrolka rezervy paliva svítí.



VAROVÁNÍ

Nepravidelný chod motoru nebo vypnutí motoru kvůli nedostatku paliva

Nebezpečí nehody, poškození katalyzátoru

- Nevyjíždějte úplně nádrž. ◀

Možná příčina:

V palivové nádrži zbývá již jen rezervní zásoba.



Rezervní množství paliva

cca 4 l

- Tankování (▣ 97).

Závažná porucha řízení motoru



Obecná výstražná kontrolka bliká žlutě.



Symbol motoru bliká.



VAROVÁNÍ

Poškození motoru v nouzovém režimu

Nebezpečí nehody

- Přizpůsobte styl jízdy: Jeďte pomalu, vyhněte se prudkému zrychlování a předjíždění.
- Pokud je to možné, nechte vozidlo odtáhnout a chybu nechte odstranit v odborném servisu, nejlépe autorizovaném servisu BMW Motorrad. ◀

Možná příčina:

Řídicí jednotka motoru diagnostikovala poruchu, která může mít za následek závažnější poruchu. Motor je v nouzovém režimu.

- Pokračování v jízdě je možné, avšak se nedoporučuje.
- Pokud možno se vyhněte vysokému zatížení a otáčkám.
- Chybu nechte co nejdříve odstranit v odborném servisu, nejlépe autorizovaném servisu BMW Motorrad.

Malé množství motorového oleje



Zobrazí se symbol olejníčky.

Zobrazí se OILLVL CHECK.

Možná příčina:

Elektronický snímač stavu oleje zjistil nízký stav motorového oleje.

Při příštím doplňování paliva:

- Kontrola hladiny motorového oleje (▣ 116).

V případě nízkého stavu oleje:

- Doplnění motorového oleje (▣ 117).

V případě správného stavu oleje:

- Obratťe se na odborný servis, nejlépe na partnera BMW Motorrad.

Nedostatečné dobíjení akumulátoru

 Obecná výstražná kontrolka svítí červeně.

 Zobrazí se symbol akumulátoru.

VAROVÁNÍ

Výpadek různých systémů motocyklu, např. osvětlení, motoru nebo ABS v důsledku vybitého akumulátoru

Nebezpečí nehody

- Nepokračujte v jízdě.◀

Akumulátor není nabíjen. Při další jízdě elektronika vozidla vybijí akumulátor.

OZNÁMENÍ

Pokud je 12 V akumulátor namontovaný chybně, příp. došlo k záměně svorek (např. při spouštění z cizího zdroje), může dojít ke spálení pojistky regulátoru alternátoru.◀

Možná příčina:

Alternátor, příp. pohon alternátoru jsou vadné, nebo je spálená pojistka regulátoru alternátoru.

- Chybu nechte co nejrychleji odstranit v odborném servisu, nejlépe partnerem BMW Motorrad.

Ukazatel údržby



Pokud je zbývající čas do nejbližšího servisu do jednoho měsíce nebo bude potřebný nejbližší servis do 1000 km, na konci kontroly před jízdou (Pre-Ride-Check) se na krátkou dobu zobrazí datum servisu **1** a zbývající kilometry **2**.

 Pokud byl překročen servisní interval, rozsvítí se žlutě kromě zobrazení data, příp. kilometrů také obecná výstražná kontrolka. Nápis Service je trvale zobrazen.



OZNÁMENÍ

Zobrazí-li se servisní indikátor více než jeden měsíc před datem servisní prohlídky, pak musí být nastaveno datum uložené v přístrojové desce. K této situaci může dojít, pokud byl akumulátor odpojen delší dobu.

S nastavením data se obraťte na odborný servis, nejlépe na partnera BMW Motorrad. ◀

Rezerva paliva

Množství paliva, které se při sepnutí varovné kontrolky paliva nachází v nádrži, je závislé na dynamice jízdy. Čím silněji se palivo v nádrži pohybuje (často se střídajícími náklony, častým brzděním a zrychlováním), tím složitější je zjištění rezervního množství. Z tohoto důvodu není možné uvádět přesné rezervní množství paliva.



Po zapnutí výstražného světla paliva se automaticky zobrazí dojezd.

Vzdálenost, kterou lze s rezervním množstvím ještě ujet, závisí na stylu jízdy (na spotřebě) a na množství paliva, které bylo k dispozici v okamžiku sepnutí kontrolky (viz předchozí vysvětlení).

Počítadlo kilometrů pro rezervní množství paliva se vynuluje, když množství paliva po jeho doplňování přesáhne úroveň rezervního množství.

Upozornění množství oleje



Upozornění množství oleje **1** poskytuje informaci o množství motorového oleje. Lze ho vyvolat pouze za klidu vozidla.

Pro upozornění o stavu oleje musí být splněny následující podmínky:

- Motor je zahřátý na provozní teplotu.
- Motor běží minimálně deset sekund na volnoběh.
- Boční podpěra je sklopená.

– Motocykl stojí kolmo a na rovném podkladu.

Indikátory znamenají:

OK: Stav oleje v pořádku.

CHECK: Při příštím doplňování paliva zkontrolujte stav oleje.

---: Měření není možné (uve-
dené podmínky nebyly splněny).



Pokud se zobrazí symbol **2**, musíte zkontrolovat hladinu oleje, dokud se znovu hladina oleje rozpozná jako správná.

Venkovní teplota

U stojícího motocyklu může být měření okolní teploty zkruseno teplem z motoru. Pokud je vliv tepla z motoru velký, dočasně se zobrazí --.



Při teplotě prostředí pod 3 °C hrozí nebezpečí tvorby náledí. Při prvním nedosažení této teploty se nezávisle na nastavení displeje systém automaticky přepne na zobrazení teploty prostředí **1**, bliká zobrazená hodnota.



Navíc se zobrazí symbol sněhové vločky **2**.

VAROVÁNÍ

Nebezpečí náledí i při teplotách nad 3 °C

Nebezpečí nehody

- Při nízké venkovní teplotě je třeba na mostech a na úsecích vozovky ve stínu počítat s náledím. ◀

Tlak v pneumatikách

- s kontrolou tlaku v pneumatikách (RDC)^{ZV}



Levá hodnota **1** udává plnicí tlak v předním kole, pravá hodnota **2** plnicí tlak v zadním kole. Bezprostředně po zapnutí zapalování se zobrazí „-- --“. K přenosu hodnot tlaku vzduchu v pneumatikách dojde až po prvním překročení rychlosti 30 km/h. Zobrazený tlak

v pneumatikách se vztahuje na teplotu pneumatiky 20 °C.



Pokud se navíc zobrazí symbol **3**, jedná se o výstrahu. Bliká kontrolka tlaku v pneumatice.



Pokud se příslušná hodnota nachází v mezní oblasti přípustné tolerance, navíc se rozsvítí obecná výstražná kontrolka žlutě. Pokud je zjištěný tlak v pneumatice mimo přípustnou toleranci, bliká obecná výstražná kontrolka červeně.

Další informace o systému BMW Motorrad RDC najdete od strany (➡ 110).

Doporučení pro přeřazení na vyšší převodový stupeň

Doporučení pro přeřazení na vyšší převodový stupeň musí být zapnuté v nastavení displeje (➡ 56).



Doporučení pro přeřazení na vyšší převodový stupeň **1** signalizuje ekonomicky nejvýhodnější okamžik k přeřazení na vyšší převodový stupeň.

Obsluha

Zámek zapalování a řízení	44	Výstražné zařízení proti krádeži (DWA)	71
Zapalování s Keyless Ride	46	Vyhřívané rukojeti	73
Nouzový vypínač	50	Sedadlo řidiče a spolujezdce	74
Světlo	50	Odkládací přihrádka	76
Světla pro jízdu ve dne	52		
Výstražná světla	54		
Ukazatele směru	54		
Multifunkční displej	55		
Protiblokovací systém (ABS)	61		
Automatické řízení stability (ASC)	62		
Elektronické nastavení podvozku (ESA)	63		
Jízdní režim	65		
System pro automatické udržování rychlosti	69		

Zámek zapalování a řízení

Klíč k motocyklu

Obdržíte 2 klíče.

Při ztrátě klíče dbejte pokynů k elektronickému imobilizéru EWS (→ 45).

Zámek zapalování a řízení, víko palivové nádrže a zámek sedadla se odemykají stejným klíčem.

Na přání lze zamykat klíčem od vozidla i kufr a Topcase. Obratťe se na odborný servis, nejlépe na partnera BMW Motorrad.

Zajištění zámku řízení

- Otočte řídítka doleva na doraz.

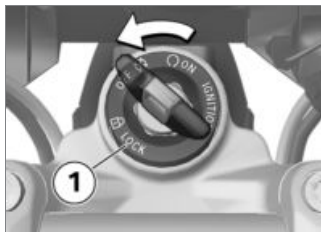

- Otočte klíčem do polohy **1**, přitom pohněťe řídítka.
 - » Zapalování, světlo a všechny funkční okruhy jsou vypnuty.
 - » Zámek řízení je zajištěn.
 - » Můžete vytáhnout klíč.

Zapnutí zapalování

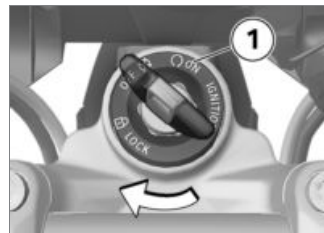

- Klíč zastrčte do zámku řízení a zapalování a otočte do polohy **1**.
 - » Parkovací světlo a všechny funkční obvody jsou zapnuté.
 - » Probíhá Pre-Ride-Check (→ 90)
 - » Probíhá autodiagnostika ABS (→ 90)
 - » Probíhá autodiagnostika ASC (→ 91)

Uvítací světla

- Zapněte zapalování.
 - » Parkovací světlo bliká krátce.

- se světlem pro jízdu ve dne^{ZV}
- » Denní světlomet krátce zabliká.<
- s diodovými světlometry^{ZV}
- » Diodové přídavné světlometry krátce zablikají.<

Vypnutí zapalování

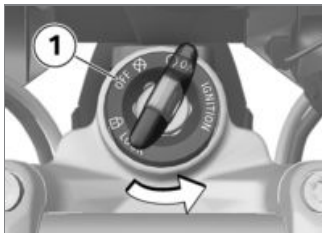

- Otočte klíč zapalování do polohy **1**.
- » Po vypnutí zapalování zůstane přístrojová deska ještě na krátkou dobu zapnutá a zobrazuje všechna případná chybová hlášení.
- » Zámek řízení není zajištěn.

- » Je možný časově omezený provoz pomocných přístrojů.
- » Pomocí zásuvky lze nabíjet akumulátor.
- » Můžete vytáhnout klíč.

- se světlem pro jízdu ve dne^{ZV}
- s diodovými světlometry^{ZV}
- Po vypnutí zapalování denní světlomet během krátké doby zhasne.<
- s přídavným světlometem LED^{ZP}
- Po vypnutí zapalování diodové přídavné světlometry během krátké doby zhasnou.<

Elektronický imobilizér EWS

Elektronika v motocyklu předává pomocí kruhové antény v zámku zapalování a řízení data uložená v klíči zapalování. Teprve když je tento klíč rozpoznán jako „opráv-

něný“, umožní řídicí jednotka spuštění motoru.



OZNÁMENÍ

Pokud je na klíči použitém ke spuštění motoru upevněn další klíč od vozidla, může dojít k rušení elektroniky a nemusí být umožněno spuštění motoru. Na multifunkčním displeji se zobrazí výstraha v podobě symbolu klíče. Další klíče od vozidel uschovejte odděleně od zapalovacího klíče.<

Při ztrátě klíče od vozidla jej můžete nechat zablokovat u svého partnera BMW Motorrad. K tomu musíte přinést s sebou všechny ostatní klíče patřící k motocyklu. Se zablokovaným klíčem nelze spustit motor, avšak zablokovaný klíč lze znovu uvolnit. Nouzový a dodatečný klíč můžete získat pouze u partnera BMW Motorrad. Ten je povinen zkontrolovat váš doklad totožnosti,

protože klíč je součástí bezpečnostního systému.

Zapalování s Keyless Ride

– s Keyless Ride^{ZV}

Klíč k motocyklu

OZNÁMENÍ

Kontrolka klíče s dálkovým ovládním bliká, dokud je vyhledáván klíč s dálkovým ovládním.

Jakmile je detekován klíč s dálkovým ovládním, příp. nouzový klíč, kontrolka zhasne.

Pokud klíč s dálkovým ovládním ani nouzový klíč nejsou detekovány, kontrolka krátce svítí. ◀

Vždy dostáváte jeden klíč s dálkovým ovládním a jeden nouzový klíč. Při ztrátě klíče dbejte pokynů k elektronickému imobilizéru EWS (☐➔ 45).

Zapalování, víčko nádrže a výstražné zařízení proti krádeži se ovládají klíčem s dálkovým ovládním. Zámek sedadla, kufr Topcase a kufry mohou být ovládnány ručně.

OZNÁMENÍ

Při překročení dosahu klíče s dálkovým ovládním (např. v kufru nebo v kufru Topcase) nelze motocykl nastartovat a centrální zamykání se nezablokuje/neodblokuje.

Při překročení dosahu se po cca 1,5 minutě vypne zapalování, centrální zamykání se **nezablokuje**.

Doporučuje se nosit klíč s dálkovým ovládním u sebe (např. v kapse bundy) a jako alternativu mít s sebou nouzový klíč. ◀



Dosah klíče s dálkovým ovládním Keyless Ride

– s Keyless Ride^{ZV}

cca 1 m◀

Zajištění zámku řízení

Podmínka

Řídítka natočte směrem vlevo. Klíč s dálkovým ovládním je v oblasti příjmu.



- Stiskněte a držte tlačítko **1**.
- » Zámek řízení slyšitelně zaklapne.

- » Zapalování, světlo a všechny funkční okruhy jsou vypnuty.
- Pro odemknutí zámku řízení krátce stiskněte tlačítko **1**.

Zapnutí zapalování

Podmínka

Klíč s dálkovým ovládním je v oblasti příjmu.

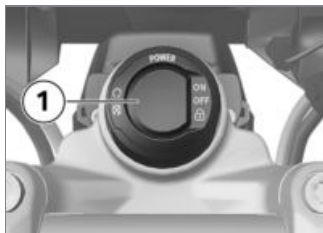

- Zapalování může být aktivováno **dvěma** způsoby.

Varianta 1:

- Krátce stiskněte tlačítko **1**.
- » Parkovací světlo a všechny funkční obvody jsou zapnuté.

- se světlem pro jízdu ve dne^{ZV}
- » Denní světlomet je zapnutý.<
- s diodovými světlomety^{ZV}
- » Přídavné LED světlomety jsou zapnuté.<
- » Probíhá Pre-Ride-Check (☞ 90)
- » Probíhá autodiagnostika ABS (☞ 90)
- » Probíhá autodiagnostika ASC (☞ 91)

Varianta 2:

- Zámek řízení je zajištěn, stiskněte a držte tlačítko **1**.
- » Zámek řízení se odemkne.
- » Obrysové světlo a všechny funkční obvody jsou zapnuté.
- » Probíhá Pre-Ride-Check (☞ 90)
- » Probíhá autodiagnostika ABS (☞ 90)
- » Probíhá autodiagnostika ASC (☞ 91)

Vypnutí zapalování

Podmínka

Klíč s dálkovým ovládním je v oblasti příjmu.

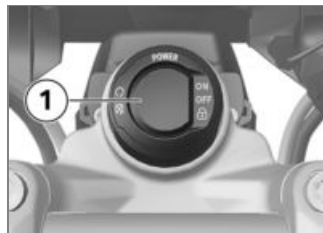

- Zapalování může být deaktivováno **dvěma** způsoby.

Varianta 1:

- Krátce stiskněte tlačítko **1**.
- » Světlo se vypne.
- » Zámek řízení není zajištěn.

Varianta 2:

- Otočte řídítka doleva na doraz.
- Stiskněte a držte tlačítko **1**.
- » Světlo se vypne.
- » Zámek řízení se uzamkne.

Elektronický imobilizér EWS

Elektronika v motocyklu předává pomocí kruhové antény v zámku zapalování data uložená v klíči s dálkovým ovládáním. Teprve když je klíč s dálkovým ovládáním rozpoznán jako „oprávněný“, umožní řídicí jednotka spuštění motoru.



OZNÁMENÍ

Pokud je na klíči použitým ke spuštění motoru upevněn další klíč s dálkovým ovládáním, může dojít k rušení elektroniky a nemusí být umožněno spuštění motoru. Na multifunkčním displeji se zobrazí výstraha v podobě symbolu klíče.

Další klíče od vozidel uschovejte odděleně od klíče s dálkovým ovládáním. ◀

Pokud nějaký klíč s dálkovým ovládáním ztratíte, můžete ho nechat zablokovat u partnera BMW Motorrad. K tomu musíte přinést s sebou všechny ostatní klíče patřící k motocyklu.

Se zablokováním klíčem s dálkovým ovládáním nelze spustit motor, avšak zablokování klíče s dálkovým ovládáním lze znovu uvolnit.

Nouzový a dodatečný klíč můžete získat pouze u partnera BMW Motorrad. Ten je povinen zkontrolovat váš doklad totožnosti, protože klíč s dálkovým ovládáním je součástí bezpečnostního systému.

Baterie klíče s dálkovým ovládáním je vybitá, nebo je klíč s dálkovým ovládáním ztracený

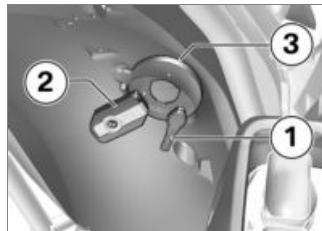

- Při ztrátě klíče dbejte pokynů k elektronickému imobilizéru **EWS**.
- Pokud během jízdy ztratíte klíč s dálkovým ovládáním, můžete motocykl nastartovat s pomocí nouzového klíče.
- Pokud je baterie klíče s dálkovým ovládáním vybitá, můžete vozidlo nastartovat přiložením klíče s dálkovým ovládáním na kryt zadního kola.

- Přidržte nouzový klíč **1** příp. vybitý klíč s dálkovým ovládáním **2** na krytu zadního kola ve výšce antény **3**.



OZNÁMENÍ

Nouzový klíč, příp. vybitý klíč s dálkovým ovládáním musí být **přiložen** ke krytu zadního kola. ◀



Časový interval, ve kterém musí dojít ke spuštění motoru. Poté musí znovu provedeno odblokování.

30 s

- » Kontrola před jízdou (Pre-Ride-Check) probíhá.
- Klíč byl detekován.
- Lze spustit motor.
- Spouštění motoru (▶▶▶ 89).

Výměna baterie klíče s dálkovým ovládáním

Jestliže klíč s dálkovým ovládáním nereaguje při krátkém nebo dlouhém stisknutí tlačítka:

- Baterie klíče s dálkovým ovládáním nemá plnou kapacitu.
- » Vyměňte baterii.



zobrazí se.

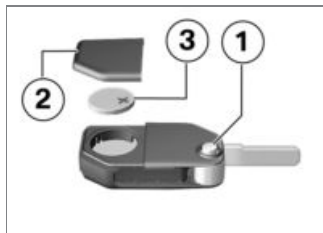

- Stiskněte tlačítko **1**.
- » Trn klíče se vyklopí.
- Zatlačte kryt baterie **2** směrem nahoru.
- Demontujte baterii **3**.

- Starou baterii zlikvidujte podle zákonných ustanovení, baterii nevyhazujte do komunálního odpadu.



POZOR

Nevhodné nebo nesprávně vložené baterie

Poškození součástí

- Použijte předepsanou baterii.
- Při vkládání baterie dbejte na správnou polaritu. ◀
- Novou baterii nasadte kladným pólem nahoru.



Typ baterie

pro klíč s dálkovým ovládáním
Keyless Ride

CR 2032

- Namontujte kryt baterie **2**.
- » Na přístrojové desce bliká červená dioda.

» Klíč s dálkovým ovládním je opět funkční.

Nouzový vypínač



1 Nouzový vypínač



VAROVÁNÍ

Stisknutí nouzového vypínače za jízdy

Nebezpečí pádu v důsledku za-
blokování zadního kola

- Nemanipulujte nouzovým spínačem během jízdy.◀

Nouzovým vypínačem lze jednoduše a rychle vypnout motor.

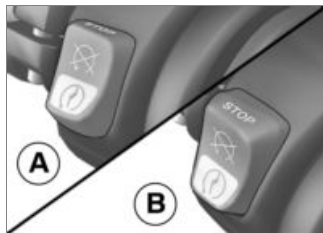

- A Motor je vypnutý
B Provozní poloha

Světlo

Potkávací světlo a obrysové světlo

Obrysové světlo se zapne automaticky po zapnutí zapalování.



OZNÁMENÍ

Obrysové světlo zatěžuje akumulátor. Zapínejte zapalování pouze na omezenou dobu.◀

Potkávací světlo se zapne automaticky po zapnutí motoru.

– se světlem pro jízdu ve dne^{ZV}
Během dne může být místo potkávacího světla zapnuté denní světlo.

Dálkové světlo a světelná houkačka

- Zapnutí zapalování (☛ 44).



- Dálkové světlo se zapíná stisknutím spínače **1** dopředu.
- Zatažením spínače **1** dozadu rozsvítíte světelnou houkačku.

Svícení na cestu

- Vypněte zapalování.

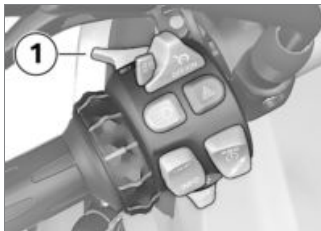

- Bezprostředně po vypnutí zapalování zatáhněte spínač **1** dozadu a podržte ho, dokud se nerozsvítí svícení na cestu.
 - » Osvětlení vozidla jednu minutu svítí a automaticky zhasne.
 - Tuto funkci lze použít např. po odstavení motocyklu pro osvětlení cesty k domovním dveřím.

Parkovací světlo

- Vypnutí zapalování (☛➔ 45).



- Bezprostředně po vypnutí zapalování stiskněte tlačítko **1** doleva a držte, dokud se nezaparkovací světlo.
- Parkovací světlo vypnete zapnutím a vypnutím zapalování.

Přídavné světlomety

– s přídavným světlometem LED^{ZP}

Podmínka

Přídavné světlomety jsou aktivní jen tehdy, když jsou aktivní potkávací světla; pokud jsou zapnuta světla pro jízdu ve dne,

nelze přidavné světlometry aktivovat.



OZNÁMENÍ

Přidavné světlometry jsou schválené jako světlometry do mlhy a smí se používat pouze při špatných povětrnostních podmínkách. Dodržujte předpisy pro silniční provoz specifické podle země. ◀

- Spouštění motoru (▮▮▮ 89).



- Přidavné světlometry se zapínají stiskem tlačítka **1**.



Kontrolka pro přidavný světlomet svítí.

- Opětovným stiskem tlačítka **1** se přidavné světlometry vypnou.

Světlá pro jízdu ve dne

– se světlem pro jízdu ve dne^{ZV}

Manuální zapínání světel pro jízdu ve dne Podmínka

Automatické zapínání světel pro jízdu ve dne je vypnuté.



VAROVÁNÍ

Zapínání denního světlometu ve tmě.

Zhoršená viditelnost a oslnění vozidel v protisměru.

- Denní světlomet nepoužívejte ve tmě. ◀



OZNÁMENÍ

Denní světlomet je ve srovnání s potkávacím světlometem lépe vnímán řidiči v protijedoucích vozidlech. Vozidlo je tak lépe vidět v denním provozu. ◀

- Spouštění motoru (▮▮▮ 89).
- V nabídce **SETUP** v poloze nabídky **DLIGHT** zapnete automatické zapínání světel pro jízdu ve dne **OFF**.



- Stisknutím tlačítka **1**, zapnete světla pro jízdu ve dne.



Kontrolka pro denní světlomet svítí.

- » Potkávací světla, přední obrysová světla a přídavný světlomet se vypnou.
- Za tmy nebo v tunelech: opětovným stisknutím tlačítka **1** vypnete světla pro jízdu ve dne a zapnete potkávací světla a přední obrysová světla. Přitom se opět zapne přídavný světlomet.



OZNÁMENÍ

Pokud při zapnutém denním světlometu zapnete dálkové světlo, bude vypnut denní světlomet po cca 2 sekundách a zapnuto dálkové světlo, potkávací světlo, přední parkovací světlo a případně přídavný světlomet. Pokud dálkové světlo opět vypnete, nebude denní světlomet automaticky opět aktivován, ale

v případě potřeby se manuálně zapne. ◀

Automatický denní světlomet



OZNÁMENÍ

Přepnutí mezi denním světlometem a potkávacím světlem včetně předního parkovacího světla může systém provádět automaticky. ◀



VAROVÁNÍ

Automatické ovládání potkávacího světla nemůže nahradit osobní posouzení světelných podmínek, zejména za mlhy nebo zamračeného počasí.

Bezpečnostní riziko

- Za špatných světelných podmínek zapněte potkávací světlo ručně. ◀

- V nabídce **SETUP** v poloze nabídky **DLIGHT** zapněte automaticku denního světlometu na **ON**.



Kontrolka pro automatický denní světlomet svítí.

- » Pokud okolní intenzita světla klesne pod určitou hodnotu, automaticky se zapne potkávací světlo (např. v tunelech). Pokud se rozpozná dostatečná okolní intenzita světla, denní světlomet se opět zapne. Pokud je denní světlomet aktivní, zobrazí se symbol denního světlometu v multifunkčním displeji.

Manuální ovládání světel při zapnuté automaticce

- Pokud se stiskne tlačítko světla pro jízdu ve dne, světlo pro jízdu ve dne se vypne a zapne se potkávací světlo a přední obrysová světla (např.

- při vjezdu do tunelu, pokud automatické zapínání světlá pro jízdu ve dne reaguje zpomaleně kvůli intenzitě okolního světla). S vypnutím světlá pro jízdu ve dne se opět zapne přídatný světlomet.
- Po opětovném stisknutí tlačítka světlá pro jízdu ve dne se opět aktivuje automatické zapínání světlá pro jízdu ve dne, tzn., že se světlá pro jízdu ve dne po dosažení potřebné intenzity okolního světla opět zapne.

Výstražná světlá

Ovládání výstražných světel

- Zapnutí zapalování (☛ 44).



OZNÁMENÍ

Výstražná světlá zatěžují akumulátor. Zapínejte výstražná světlá pouze na omezenou dobu.◀



- Stisknutím tlačítka **1** se zapínají výstražná světlá.
 - » Zapalování může být vypnuto.
- Pokud chcete vypnout výstražná světlá, zapněte příp. zapalování a znovu stiskněte tlačítka **1**.

Ukazatele směru

Ovládání ukazatelů směru

- Zapnutí zapalování (☛ 44).



- Stisknutím tlačítka **1** doleva se zapíná levý ukazatel směru.
- Stisknutím tlačítka **1** doprava se zapíná pravý ukazatel směru.
- Ukazatele směru jsou vypnuté, pokud je tlačítka **1** ve střední poloze.



Vypínání směrových světel

Ukazatele směru se po uplynutí stanovené doby a ujetí stanovené dráhy automaticky vypnou.

Multifunkční displej

Volba zobrazení

- Zapnutí zapalování (☛ 44).



- Stiskněte krátce tlačítko **1** pro zvolení zobrazení v horním řádku displeje **2**.

Ve zvláštní výbavě mohou být následující hodnoty zobrazené a budou zvoleny stisknutím tlačítka:

- Celkový počet kilometrů (ODO)
- Denní počet kilometrů 1 (TRIP I)
- Denní počet kilometrů 2 (TRIP II)
- Dojezd (RANGE)

– Nabídka SETUP (SETUP), jen při zastaveném vozidlu

- s palubním počítačem Pro^{ZV}
Následující informace jsou zobrazeny dodatečně pomocí palubního počítače Pro:
 - Automatické počítadlo celkové ujeté vzdálenosti (TRIP A)
 - Momentální spotřeba (CONS C)
 - Aktuální rychlost (SPEED)◀



- Stiskněte krátce tlačítko **1** pro zvolení zobrazení v spodním řádku displeje **2**.

Ve zvláštní výbavě mohou být následující hodnoty zobrazené a budou zvoleny stisknutím tlačítka:

- Venkovní teplota (EXTEMP)
- Teplota motoru (ENGTMP)
- Průměrná spotřeba 1 (CONS 1)
- Průměrná spotřeba 2 (CONS 2)
- Průměrná rychlost (Ø SPEED)
- s kontrolou tlaku v pneumatikách (RDC)^{ZV}
- Tlak v pneumatikách (RDC)◀
- Datum (DATE)
- Upozornění stavu oleje (OILLVL)
- s palubním počítačem Pro^{ZV}
- Palubní napětí (VOLTGE)◀
- s palubním počítačem Pro^{ZV}
- Stopky – celkový měřený čas (ALTIME)◀
- s palubním počítačem Pro^{ZV}
- Stopky – cestovní čas (RDTIME)◀

Vynulování denního počítadla ujeté vzdálenosti

- Zapnutí zapalování (☛ 44).



- Stiskněte tlačítko **1** tolikrát, dokud se nezobrazí vynulování počítadla kilometrů v horním řádku displeje **2**.
- Stiskněte a držte stisknuté tlačítko **1**, dokud se zobrazená hodnota nevynuluje.

Vynulování průměrných hodnot

- Zapnutí zapalování (☛ 44).



- Stiskněte tlačítko **1** tolikrát, dokud se nezobrazí vynulování průměrných hodnot ve spodním řádku displeje **2**.
- Stiskněte a držte stisknuté tlačítko **1**, dokud se zobrazená hodnota nevynuluje.

Konfigurace funkcí

- Zapnutí zapalování (☛ 44).



- Stiskněte krátce tlačítko **1** tolikrát, dokud se v horním řádku displeje nezobrazí **2** SETUP ENTER.
- Dlouhým stisknutím tlačítka **1** otevřete nabídku **SETUP**.
- » Následující zobrazení na displeji se liší dle zvolené výbavy.



- Každým dalším krátkým stisknutím tlačítka **1** přejdete k další položce nabídky.
 - » V horním řádku displeje se zobrazí **2** položka nabídky.
 - » V spodním řádku displeje se zobrazí **3** nastavená hodnota.
- Krátkým stisknutím tlačítka **4** změníte nastavené hodnoty. Mohou být vybrány následující položky nabídky:
 - s výstražným systémem proti krádeži (DWA)^{ZV}
 - DWA: Zapnutí (ON), případně vypnutí (OFF) výstražného systému proti krádeži<

- s přípravou pro navigační systém^{ZV}
- GPS TM: Při nainstalovaném navigačním systému: přebírá čas GPS a datum GPS (ON), příp. nepřebírá (OFF)<
- CLOCK: Nastavení hodin
- DATE: Nastavení data
- ECOSFT: Doporučení pro přeřazení na vyšší převodový stupeň na displeji – zobrazovat (ON), případně nezobrazovat (OFF)
- BRIGHT: Nastavení jasu displeje, od normální hodnoty (0) po vysoký jas (5)
- se světlem pro jízdu ve dne^{ZV}
- DLIGHT: Zapnutí automatického zapínání světla pro jízdu ve dne (ON), příp. vypnutí (OFF)<
- EXIT: Zavření nabídky SETUP
- s palubním počítačem Pro^{ZV}
- BC CUSTOM: Spuštění individualizace zobrazení.<



- Chcete-li nabídku SETUP zavřít, přejděte k položce SETUP EXIT a dlouze stiskněte tlačítko **1**.
- Na zavření nabídky SETUP v libovolném místě, podržte dlouho stisknuté tlačítko **2**.

Nastavení času

- Zapnutí zapalování (☛ 44).

VAROVÁNÍ

Nastavování hodin za jízdy

Nebezpečí nehody

- Hodiny nastavujte pouze na stojícím motocyklu.<

- V nabídce **SETUP** vyberte položku **SETUP CLOCK**.



- Tlačítko **2** podržte stisknuté tak dlouho, dokud nezačne blikat hodina v spodním řádku displeje **3**.

OZNÁMENÍ

Pokud se místo času zobrazí symboly „-- : --“ bude přerušeno napájení přístrojové desky (např. odpojením akumulátoru).◀

- Blikající hodnotu zvýšte tlačítkem **1**, popř. snižte tlačítkem **2**.

- Tlačítko **2** podržte stisknuté tak dlouho, dokud nezačne blikat minuta v spodním řádku displeje **3**.
- Blikající hodnotu zvýšte tlačítkem **1**, popř. snižte tlačítkem **2**.
- Stiskněte a podržte tlačítko, dokud údaj minut **2** nepřestane blikat.
- » Nastavení je ukončeno.
- Pro zrušení nastavení v libovolném místě podržte stisknuté tlačítko **1** tak dlouho, dokud se opět nezobrazí počáteční hodnota.

OZNÁMENÍ

Pokud se před ukončením nastavování rozjedete, nastavení se přeruší.◀

Nastavení data

- Zapnutí zapalování (☛ 44).

- V nabídce **SETUP** vyberte položku **SETUP DATE**.



- Tlačítko **2** podržte stisknuté tak dlouho, dokud nezačne blikat den v spodním řádku displeje **3**.

OZNÁMENÍ

Pokud se místo data zobrazí symboly „-- . -- . --“ bude přerušeno napájení přístrojové desky (např. odpojením akumulátoru).◀

- Blikající hodnotu zvýšte tlačítkem **1**, popř. snižte tlačítkem **2**.

- Tlačítko **2** podržte stisknuté tak dlouho, dokud nezačne blikat měsíc v spodním řádku displeje **3**.
 - Blikající hodnotu zvýšte tlačítkem **1**, popř. snižte tlačítkem **2**.
 - Tlačítko **2** podržte stisknuté tak dlouho, dokud nezačne blikat rok v spodním řádku displeje **3**.
 - Blikající hodnotu zvýšte tlačítkem **1**, popř. snižte tlačítkem **2**.
 - Tlačítko **2** podržte stisknuté tak dlouho, dokud rok nepřestane blikat.
- » Nastavení je ukončeno.
- Pro zrušení nastavení v libovolném místě podržte stisknuté tlačítko **1** tak dlouho, dokud se opět nezobrazí počáteční hodnota.



OZNÁMENÍ

Pokud se před ukončením nastavování rozjedete, nastavení se přeruší. ◀

Individualizace displeje

– s palubním počítačem Pro^{ZV}

- Zapnutí zapalování (☐➔ 44).
V menu individualizace lze nastavit, jaké informace se mají v jakém řádku displeje zobrazovat.
- V nabídce **SETUP** vyberte položku **SETUP BC BASIC**.



- Krátkým stisknutím tlačítka **1** otevřete menu individualizace.
» Zobrazí se **SETUP BC CUSTOM**.
- Dalším krátkým stisknutím tlačítka **1** menu individualizace zavřete.



OZNÁMENÍ

Volbou **SETUP BC BASIC** opět aktivujete nastavení z výroby. Vlastní nastavení zůstane uloženo v **CUSTOM**. ◀



- Dlouhým stisknutím tlačítka **1** zobrazíte první položku nabídky.
- » Zobrazí se SETUP BC ODO.



- Každým dalším krátkým stisknutím tlačítka **2** přejdete k další položce nabídky.

» V horním řádku displeje se zobrazí **3** položka nabídky.

» V spodním řádku displeje se zobrazí **4** nastavená hodnota. Lze nastavit tyto hodnoty.

– TOP: Hodnota se zobrazí v horním řádku displeje.

– BELOW: Hodnota se zobrazí ve spodním řádku displeje.

– BOTH: Hodnota se zobrazí v obou řádcích displeje.

– OFF: Hodnota se nezobrazí.

• Krátkým stisknutím tlačítka **1** změníte nastavené hodnoty.

Mohou být vybrány následující položky nabídky, v závorkách je zobrazováno nastavení z výroby.

Některé položky nabídky jsou zobrazovány jen tehdy, pokud je k dispozici odpovídající zvláštní výbava.

– ODO: Počítadlo celkové ujeté vzdálenosti (TOP, nastavení OFF není možné)

– TRIP 1: Denní počítadlo ujeté vzdálenosti 1 (TOP)

– TRIP 2: Denní počítadlo ujeté vzdálenosti 2 (TOP)

– TRIP A: Automatické denní počítadlo ujeté vzdálenosti (TOP)

– EXTEMP: Teplota okolí (BELOW)

– ENGTMP: Teplota motoru (BELOW)

– RANGE: Dojezd (TOP)

– CONS R: Průměrná spotřeba pro výpočet dojezdu (OFF)

– CONS 1: Průměrná spotřeba 1 (BELOW)

– CONS 2: Průměrná spotřeba 2 (BELOW)

– CONS C: Momentální spotřeba (TOP)

– ØSPEED: Průměrná rychlost (BELOW)

– SPEED: Aktuální rychlost (TOP)

– RDC: Tlak vzduchu v pneumatikách BELOW

– VOLTGE: Napětí palubní sítě (BELOW)

– ALTIME: Stopky – celkový čas (BELOW)

- RDTIME: Stopky – doba jízdy (BELOW)
- DATE: Datum (BELOW)
- SERV T: Datum nejbližšího servisu (OFF)
- SERV D: Zbývající vzdálenost do nejbližšího servisu (OFF)
- OILVL: Upozornění stavu oleje (BELOW)
- EXIT: Ukončení menu individualizace



- Chcete-li menu individualizace zavřít, přejděte k položce **SETUP EXIT** a dlouze stiskněte tlačítko **1**.

- Chcete-li menu individualizace ukončit v libovolném místě, dlouze stiskněte tlačítko **2**.
- » Všechna dosud provedená nastavení se uloží.

Protiblokovací systém (ABS)

Vypnutí funkce ABS

- Zapnutí zapalování (☰➔ 44).



- Podržte stisknuté tlačítko **1**, dokud informační a varovná kontrolka ABS nezmění své zobrazení.

- » Symbol ASC nejdříve změní způsob zobrazení. Podržte stisknuté tlačítko **1**, dokud informační a varovná kontrolka reaguje. V tomto případě se nastavení ASC nezmění.



Informační a varovná kontrolka ABS svítí.

- Během dvou sekund uvolněte tlačítko **1**.



Informační a varovná kontrolka ABS nadále svítí.

- » Funkce ABS je vypnutá, integrální funkce je i nadále aktivní.

Zapnutí funkce ABS



- Podržte stisknuté tlačítko **1**, dokud informační a varovná kontrolka ABS nezmění své zobrazení.



Informační a varovná kontrolka ABS zhasne, při nedokončené autodiagnostice začne blikat.

- Během dvou sekund uvolněte tlačítko **1**.



Informační a varovná kontrolka ABS zůstane vypnutá, popř. nadále bliká.

» Funkce ABS je zapnutá.

- Případně lze funkci aktivovat vypnutím a zapnutím zapalování.



OZNÁMENÍ

Pokud informační a výstražná kontrolka ABS po vypnutí a zapnutí zapalování a následné jízdě rychlostí nad 5 km/h nadále svítí, došlo k poruše ABS. ◀



OZNÁMENÍ

Další informace o brzdových soustavách se systémem BMW Motorrad Integral ABS naleznete v kapitole „Technické detaily“. ◀

Automatické řízení stability (ASC)

Vypnutí funkce ASC

- Zapnutí zapalování (➡ 44).



- Držte tlačítko **1** stisknuté, dokud se nezmění zobrazení varovné kontrolky ASC.



OZNÁMENÍ

Funkci ASC lze vypnout i během jízdy. ◀



Kontrolka a výstražná kontrolka ASC svítí.

- Během dvou sekund uvolněte tlačítko **1**.



Informační a varovná kontrolka ASC nadále svítí.

» Funkce ASC je vypnutá.

Zapnutí funkce ASC



- Držte tlačítko **1** stisknuté, dokud se nezmění zobrazení varovné kontrolky ASC.

 Informační a varovná kontrolka ASC už nesvítí, při nedokončené autodiagnostice začne blikat.

- Během dvou sekund uvolněte tlačítko **1**.

 Informační a varovná kontrolka ASC nadále nesvítí, popř. dále bliká.

» Funkce ASC je zapnutá.

- Případně lze funkci aktivovat vypnutím a zapnutím zapalování.



OZNÁMENÍ

Pokud kontrolní a varovné světlo ASC svítí i po vypnutí a zapnutí zapalování a po následném překročení rychlosti 5 km/h, došlo k poruše systému ASC. ◀



OZNÁMENÍ

Další informace o automatickém řízení stability BMW (ASC) naleznete v kapitole „Technické detaily“. ◀

Elektronické nastavení podvozku (ESA)

– s Dynamic ESA^{ZV}

Možnosti nastavení Dynamic ESA

Pomocí elektronického nastavení podvozku Dynamic ESA si můžete motocykl pohodlně přizpůsobit zatížení.

Systém Dynamic ESA je vybaven snímačem pohyby v podvozku, na který reaguje akční člen přizpůsobením ventilů tlumiče. Podvozek se upraví podle povahy podkladu.

Základní nastavení tlumení NORMAL je možné dodatečně nastavit jako tvrdší (HARD) nebo měkčí (SOFT).

Systém Dynamic ESA se v pravidelných intervalech při stání motocyklu s běžícím motorem sám kalibruje, aby byla zajištěna správná funkčnost systému. Během této kalibrace není nastavení podvozku možné.

– s jízdním režimem Pro^{ZV}

Nastavení podvozku a počet volitelných variant tlumení závisí na zvoleném režimu jízdy. Tyto mohou být měněny řidičem v jízdním režimu nastavením tlumení.

Pokud není namontován kódovací konektor, bude jízdní režim po každé změně režimu nastaven pomocí základního nastavení. Při namontovaném kódovacím konektoru zůstávají změny řidiče zachovány v každém režimu.

Zobrazení nastavení podvozku

- Zapnutí zapalování (☛ 44).



- Krátkým stisknutím tlačítka **1** zobrazíte aktuální nastavení.



Tlumení se zobrazuje na multifunkčním displeji v oblasti **1**, předpětí pružin v oblasti **2**.

» Zobrazení po krátkém čase opět automaticky zmizí.

Nastavení podvozku

- Zapnutí zapalování (☛ 44).



- Krátkým stisknutím tlačítka **1** zobrazíte aktuální nastavení.
- Pro nastavení tlumení:
- Opakovaně krátce stiskněte tlačítko **1**, dokud se nezobrazí požadované nastavení.



OZNÁMENÍ

Tlumení lze nastavovat během jízdy. ◀

Jsou dostupná následující nastavení:

- **SOFT**: komfortní tlumení
- **NORMAL**: normální tlumení
- **HARD**: sportovní tlumení

– s jízdním režimem Pro^{ZV}

V režimech Enduro a Enduro Pro jsou možná jen dvě nastavení:

- **SOFT**: komfortní tlumení
- **HARD**: sportovní tlumení

Pro nastavení předpětí pružiny:

- Spouštění motoru (☛ 89).
- Opakovaně dlouze stiskněte tlačítko **1**, dokud se nezobrazí požadované nastavení.



OZNÁMENÍ

Předpnutí pružiny nelze nastavovat během jízdy. ◀

Jsou dostupná následující nastavení:



Jízda sólo



Jízda sólo se zavazadly



Jízda se spolujezdcem
(a zavazadly)

- Před pokračováním v jízdě počkejte na nastavení.
 - » Pokud tlačítko **1** není stisknuto delší dobu, budou tlumení a předpětí pružiny nastavena, jak je zobrazeno. Symbol ESA během nastavování bliká.
- Při velmi nízkých teplotách před zvýšením předpětí pružin motocykl odlehčete, příp. nechte sesednout spolujezdce.
 - » Po ukončení nastavení indikátor ESA zhasne.

Jízdní režim

Použití jízdních režimů

BMW Motorrad vyvinul pro váš motocykl 5 klíčových scénářů, ze kterých si můžete vybrat ten, který se hodí pro vaši situaci:

- Jízda na mokré vozovce.
- Jízda na suché vozovce.

– s jízdním režimem Pro^{ZV}

- Sportovní jízda na suché vozovce.
- Jízda v lehkém terénu.
- Sportovní jízda v terénu.

Pro každý z těchto 5 scénářů bude vždy připravena optimální kombinace točivého momentu motoru, odezvy na přidání plynu a regulace systémů ABS a ASC.

– s Dynamic ESA^{ZV}

Nastavení podvozku se přizpůsobí také zvolenému scénáři.

Nastavení jízdního režimu

- Zapnutí zapalování (→ 44).



- Stiskněte tlačítko 1.



OZNÁMENÍ

Bližší informace k volitelným jízdním režimům najdete v kapitole „Technické detaily“.<



Zobrazí se výběrová šipka 1 a první zvolený jízdní režim 2.



POZOR

Zapnutí režimu pro jízdu v terénu (Enduro a Enduro Pro) při jízdě na silnici

Nebezpečí pádu kvůli nestabilním jízdním stavům při brzdění, popř. zrychlování v regulační oblasti ABS, popř. ASC

- Režim pro jízdu v terénu (Enduro a Enduro Pro) zapínejte jen při jízdě v terénu.<
- Opakovaně tiskněte tlačítko 1, dokud se vedle výběrové šipky

neobjeví požadovaný jízdní režim.



OZNÁMENÍ

Při volbě režimu **Enduro PRO**:
Pozor na omezenou regulaci
ABS pro zadní kolo (viz kapitola
„Technické detaily“).◀

Lze vybrat jeden z těchto režimů
jízdy:

- **RAIN**: Jízda na mokré vozovce.
- **ROAD**: Jízda na suché vozovce.
- s jízdním režimem **Pro^{ZV}**
 - » Kromě toho mohou být vybrány následující jízdní režimy:
- **DYNA**: Pro dynamickou jízdu na suché vozovce.
- **Enduro**: Pro jízdy v terénu.
- **Enduro PRO**: Pro sportovní jízdu v terénu (jen s namontovaným kódovacím konektorem).◀

- » Za klidu motocyklu se zvolený jízdní režim aktivuje přibližně po 2 sekundách.
- » Aktivace nového jízdního režimu za jízdy probíhá za následujících podmínek:
 - Rukojeť plynu v poloze pro volnoběh.
 - Je stisknuta spojková páka.
 - » Po aktivaci nového jízdního režimu se znovu zobrazí hodiny.
 - » Nastavený jízdní režim s odpovídajícími úpravami charakteristiky motoru, systémů ABS, ASC a Dynamic ESA zůstane zachován i po vypnutí zapalování.

Vypnutí RDC v terénním režimu

- s jízdním režimem **Pro^{ZV}**

Podmínka

Pokud chcete jet v terénu se sníženým tlakem v pneumatikách, můžete v jízdních režimech

Enduro a **Enduro Pro** vypnout výstrahu RDC.

- Zapnutí zapalování (☰➔ 44).



- Stiskněte krátce tlačítko **1** tolikrát, dokud se v horním řádku displeje nezobrazí **2 SETUP ENTER**.
- Dlouhým stisknutím tlačítka **1** otevřete nabídku **SETUP**.



- Stiskněte krátce tlačítko **1** tolikrát, dokud se nezobrazí položka nabídky RDC.
- » Na horním řádku displeje **2** se zobrazí RDC.
- » V spodním řádku displeje se zobrazí **3** nastavená hodnota.
- Krátkým stisknutím tlačítka **4** změníte nastavené hodnoty.
- » Jsou dostupná následující nastavení:
 - ON: Výstražný symbol RDC na displeji se už nerozsvítí. Plnicí tlak pneumatik mimo přípustnou toleranci se zobrazí v jízdních režimech Enduro a Enduro Pro.

ních režimech Enduro a Enduro Pro.

- OFF: Zobrazí se výstražný symbol RDC na displeji, navíc se zobrazí plnicí tlak pneumatik mimo přípustnou toleranci v jízdních režimech Enduro a Enduro Pro.

Montáž kódovacího konektoru

- s jízdním režimem Pro^{ZV}
- Vypnutí zapalování (☰➔ 45).
- Demontáž sedadla řidiče (☰➔ 75).



POZOR

Vniknutí nečistot a vlhkosti do otevřeného konektoru

Poruchy funkce

- Po odstranění kódovacího konektoru znovu nasadte ochrannou krytku.◀
- Odstraňte ochrannou krytku konektoru **1**.



- Stiskněte blokování **1** a stáhněte krytku.
- Nasadte kódovací konektor.
- Zapněte zapalování.



- Na displeji se zobrazuje symbol **1** pro kódovací konektor. Je možné zvolit jízdní režim **2** Enduro PRO.
- Montáž sedadla řidiče (→ 76).

Systém pro automatické udržování rychlosti

– s regulátorem rychlosti^{ZV}

Zapnutí systému pro automatické udržování rychlosti

Podmínka

Systém pro automatické udržování rychlosti je k dispozici až po deaktivaci jízdního režimu Enduro nebo Enduro Pro.

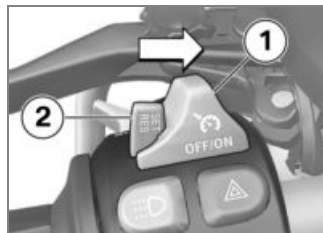

- Posuňte spínač **1** doprava.
» Ovládání tlačítka **2** je odblokovávané.

Uložení rychlosti



- Krátce stiskněte tlačítko **1** dopředu.



Rozsah nastavení regulace rychlosti

30...210 km/h



Kontrolka tempomatu svítí.

- » Aktuální rychlost se uloží a je udržována.

Zrychlení



- Krátce stiskněte tlačítko **1** dopředu.
 - » Rychlost se po každém stisknutí zvýší o 2 km/h.
- Stiskněte tlačítko **1** dopředu a přidrže.
 - » Rychlost se plynule zvyšuje.
 - » Jakmile uvolníte tlačítko **1**, dosažená rychlost je udržována a uloží se.

Zpomalení

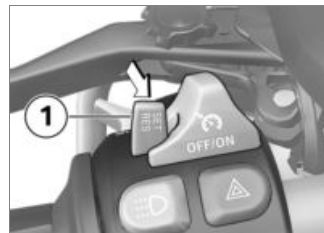

- Krátce stiskněte tlačítko **1** dozadu.
 - » Rychlost po každém stisknutí sníží o 2 km/h.
- Stiskněte tlačítko **1** dozadu a přidrže.
 - » Rychlost se plynule snižuje.
 - » Jakmile uvolníte tlačítko **1**, dosažená rychlost je udržována a uloží se.

Deaktivace regulátoru rychlosti

- Stisknutím brzdy, spojky nebo otočením rukojeti plynu zpět

přes základní polohu se deaktivuje regulátor rychlosti.

- » Kontrolka regulátoru rychlosti zhasne.

Obnovení předchozí rychlosti



- Krátkým stisknutím tlačítka **1** dozadu se uložená rychlost obnoví.



OZNÁMENÍ

Přidáním plynu se regulátor rychlosti jízdy nedeaktivuje. Pokud uvolníte rukojeť plynu, klesne rychlost na uloženou hodnotu,

i když máte v úmyslu dále snížit rychlost.◀



Kontrolka tempomatu svítí.

Vypnutí systému pro automatické udržování rychlosti



- Posuňte spínač **1** doleva.
 - » Systém se vypne.
 - » Tlačítko **2** je zablokované.

Výstražné zařízení proti krádeži (DWA)

– s výstražným systémem proti krádeži (DWA)^{ZV}

Aktivace

- Zapnutí zapalování (☰➔ 44).
- Přizpůsobení DWA (☰➔ 72).
- Vypněte zapalování.
 - » Pokud je aktivováno DWA, tak dojde k automatické aktivaci DWA po vypnutí zapalování.
 - » Aktivace trvá asi 30 sekund.
 - » Dvakrát se rozsvítí ukazatele směru.
 - » Dvakrát zazní potvrzovací tón (pokud je naprogramován).
 - » DWA je aktivní.

Alarm

Alarm DWA se může spustit:

- Přes pohybové čidlo,
- Zapnutím zapalování neoprávněným klíčem vozidla.

- Odpojením DWA od akumulátoru motocyklu (napájení probíhá z baterie DWA – pouze akustický signál alarmu, nikoli rozsvícení směrových světel)

Pokud je akumulátor DWA vybitý, zůstávají všechny funkce zachované, pouze není možné spuštění alarmu při odpojení od akumulátoru motocyklu.

Doba trvání alarmu činí cca 26 sekund. Během alarmu zní akustický signál alarmu a blikají ukazatele směru. Druh tónu alarmu může být nastaven partnerem BMW Motorrad.

Pokud byl za nepřítomnosti řidiče vyvolán alarm, pak při zapnutí zapalování jednou zazní výstražný tón. Poté po dobu jedné minuty signalizuje dioda DWA důvod alarmu.

Světelné signály diody DWA:

- 1 bliknutí: pohybové čidlo 1
- 2 bliknutí: pohybové čidlo 2
- 3 bliknutí: zapalování bylo zapnuto neoprávněným klíčem vozidla
- 4 bliknutí: odpojení DWA od akumulátoru motocyklu
- 5 bliknutí: pohybové čidlo 3

Deaktivace

- Nouzový vypínač v provozní poloze.
- Zapněte zapalování.
 - » Jednou se rozsvítí směrová světla.
 - » Jednou zazní potvrzovací tón (pokud je naprogramován).
 - » DWA je vypnuto.

Přizpůsobení DWA

- Zapnutí zapalování (☛ 44).



- Stiskněte krátce tlačítko **1** tolikrát, dokud se v horním řádku displeje nezobrazí **2** SETUP ENTER.
- Dlouhým stisknutím tlačítka **1** otevřete nabídku **SETUP**.



- Stiskněte krátce tlačítko **1** tolikrát, dokud se nezobrazí položka nabídky **DWA**.
- » Na horním řádku displeje **2** se zobrazí **DWA**.
- » V spodním řádku displeje se zobrazí **3** nastavená hodnota.
- Krátkým stisknutím tlačítka **4** změníte nastavené hodnoty. Jsou dostupná následující nastavení:
 - **ON**: Varování proti odcizení (DWA) je aktivováno případně se po vypnutí zapalování automaticky aktivuje.
 - **OFF**: DWA je deaktivované.

Vyhřívané rukojeti

– s vyhříváními rukojetmi^{ZV}

Ovládání vyhřívání rukojetí



OZNÁMENÍ
Vyhřívání rukojetí je aktivní pouze za chodu motoru. ◀



OZNÁMENÍ
Zvýšený odběr proudu vyvolaný vyhříváními rukojetí může při jízdě za nízkých otáček způsobit vybití akumulátoru. V případě nedostatečně nabíjeného akumulátoru se vypne vyhřívání rukojetí. ◀

- Spouštění motoru (☛ 89).



- Stiskněte tolikrát tlačítko **1**, dokud se nezobrazí požadovaný stupeň vyhřívání **2**.

Rukojeti řídké mohou být vyhřívány ve dvou stupních.

50 % topný výkon

100 % topný výkon

- » Druhý stupeň vyhřívání slouží k rychlému zahřátí rukojetí, poté již stačí první stupeň.
- » Pokud neprovedete žádnou změnu, nastaví se zvolený stupeň vyhřívání.

- Pokud chcete vypnout vyhřívání rukojetí, opakovaně stiskněte tlačítko **1**, až symbol vyhřívání rukojeti **2** na displeji zhasne.

Sedadlo řidiče a spolujezdce

Demontáž sedadla spolujezdce

- Demontáž sedadla řidiče (☞ 75).

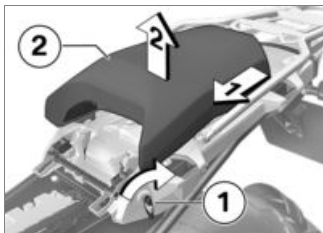

- Klíč k vozidlu **1** otočte po směru hodinových ručiček.

- Posuňte sedadlo spolujezdce **2** po směru jízdy vozidla a vytáhněte ho směrem nahoru
- Odložte sedadlo spolujezdce potahem na čistou plochu.

Montáž sedadla spolujezdce

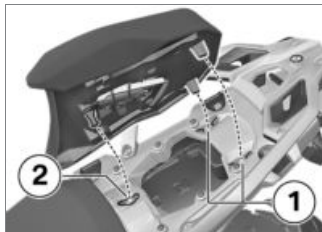

- Sedadlo spolujezdce vyrovnejte na střed v zadních úchytech **1** a nasadte do předního úchyty **2**.
- Posuňte sedadlo řidiče proti směru jízdy.
- Zkontrolujte správné usazení sedadla spolujezdce.

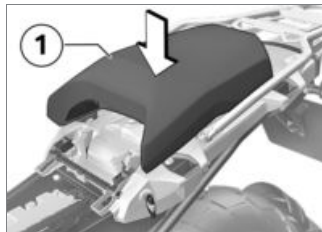

- Sedadlo spolujezdce **1** silně zatlačte dolů.
- » Sedadlo spolujezdce slyšitelně zaklapne.
- Montáž sedadla řidiče (☞ 76).

Demontáž sedadla řidiče

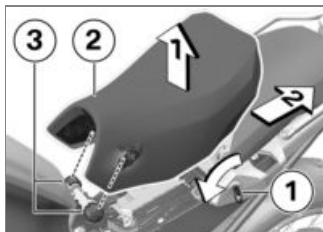

- Otočte klíčem k vozidlu **1** proti směru hodinových ručiček a podržte jej, přitom v zadní části nadzvedněte sedadlo řidiče **2**.
- Vytáhněte sedadlo řidiče **2** z držáku sedadla **3** směrem dozadu.
- Odložte sedadlo řidiče potahem na čistou plochu.

Nastavení výšky a sklonu sedáku

- Demontáž sedadla řidiče (→ 75).

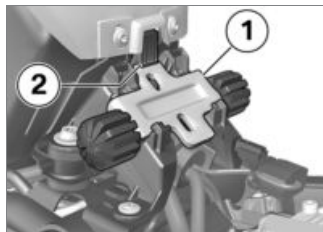

- Pro vyjmutí předního nastavení výšky **1** potlačte blokování **2** dolů a zvolte nastavení výšky směrem nahoru.

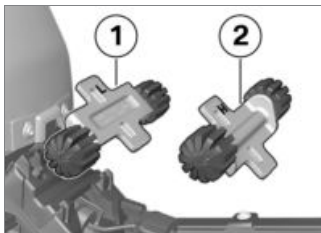

- Pro nastavení nízké polohy sedadla namontujte přední na-

stavení výšky do umístění **1** (označeno L).

- Pro nastavení vysoké polohy sedadla namontujte přední nastavení výšky do umístění **2** (označeno H).

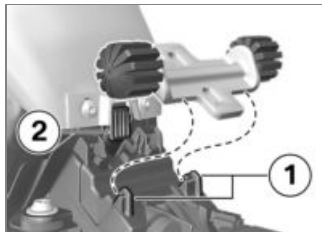

- Přední nastavení výšky nejdříve potlačte pod úchyty **1**, pak zatlačte do blokování **2**, dokud blokování nezapadne.

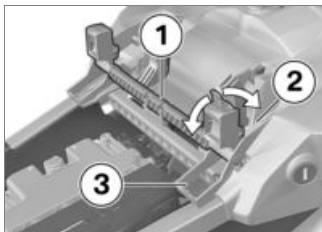

- Pro nastavení nízké polohy sedadla otočte zadní nastavení výšky **1** do polohy **3** (označeno L).
- Pro nastavení vysoké polohy sedadla otočte zadní nastavení výšky **1** do polohy **2** (označeno H).

Pokud je třeba změnit sklon sedadla:

- Přední a zadní nastavení výšky nastavte do různé polohy.
- Montáž sedadla řidiče (☞ 76).

Montáž sedadla řidiče

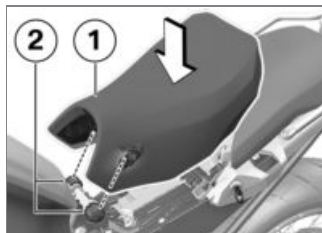

- Nasadte sedadlo řidiče **1** do úchyty **2** vlevo a vpravo a volně ho položte na motocykl.
- Sedadlo řidiče zatlačte v zadní části lehce dopředu a pak silně dolů, aby blokování zapadlo.

Odkládací přihrádka

Otevření a zajištění odkládací přihrádky



- Pokud chcete otevřít odkládací přihrádku **1**, otočte rukojeť o 90° proti směru hodinových ručiček a vytáhněte nahoru.
- Pokud chcete zajistit odkládací přihrádku **1**, zavřete ji, otočte rukojeť o 90° po směru hodinových ručiček a sklopte ji do odkládací přihrádky ve směru jízdy.

Nastavení

Zrcátko	78
Světlomety	78
Větrný štít	79
Spojka	80
Brzda	80
Řazení	81
Řídítka	82
Předpětí pružiny	82
Tlumení.....	83

Zrcátko

Nastavení zrcátka



- Otáčením nastavte zrcátko do požadované polohy.

Nastavení držáku zrcátka

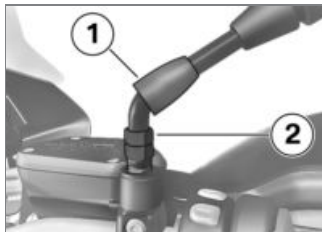

- Přesuňte ochrannou krytku **1** nad šroubení držáku zrcátka.
- Povolte matici **2**.
- Otočte držák zrcátka do požadované polohy.
- Utáhněte matici předepsaným utahovacím momentem, přitom pevně držte držák zrcátka.



Zrcátko (kontramatice) na adaptéru

22 Nm (Levý závit)

- Nasuňte ochrannou krytku na šroubení.

Světlomety

Dosah světlometu a předpnutí pružiny

Dosah světlometu zpravidla zůstává konstantní díky přizpůsobení předpnutí pružiny stavu zatížení.

Pouze v případě velmi vysokého zatížení nemusí být nastavení předpnutí pružin dostatečné. V tom případě musí být dosah světlometu přizpůsobeno hmotnosti.



OZNÁMENÍ

Jestliže existují pochybnosti ohledně dosahu světlometu, nechte nastavení zkontrolovat v odborném servisu, nejlépe partnerem BMW Motorrad. ◀

Nastavení dosahu světlometů



Přizpůsobení předpětí pružení nepostačuje při vysokém zatížení – hrozí oslnění protijedoucích vozidel:

- Seřizovací kolo **1** otáčejte proti směru hodinových ručiček, abyste snížili skříň světlometu.

Pokud bude motocykl znovu jezdit s menší zátěží:

- Základní nastavení světlometu nechte nastavit odbornou dílnou, nejlépe u partnera BMW Motorrad.

– s diodovými světlomety^{ZV}

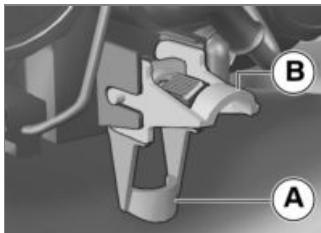

- Nastavení sklonu světlometu se provádí pomocí otočné páčky.
 - **A** Neutrální poloha
 - **B** Poloha při vysokém zatížení◀

Větrný štít

Nastavení větrného štítu

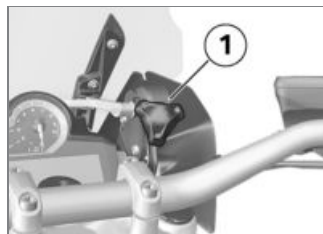

VAROVÁNÍ

Nastavování čelního štítu za jízdy.

Nebezpečí pádu

- Čelní štít nastavujte pouze při stojícím motocyklu.◀
- Otočte seřizovací kolečko **1** ve směru hodinových ručiček, abyste snížili větrný štít.
- Otočte seřizovací kolečko **1** proti směru hodinových ručiček, abyste větrný štít nadzvedli.

Spojka

Nastavení spojkové páky

VAROVÁNÍ

Nastavování spojkové páky za jízdy

Nebezpečí nehody

- Nastavujte spojkovou páku pouze na stojícím motocyklu. ◀

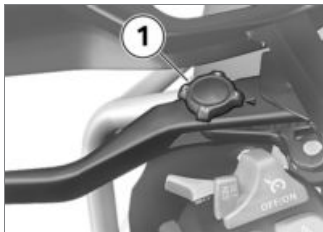

- Otočte seřizovací kolečko **1** do požadované polohy.

OZNÁMENÍ

Seřizovacím kolečkem lze snadněji otáčet, pokud přitom posunete spojkovou páku dopředu. ◀

- » Jsou dostupná následující čtyři nastavení:
- Poloha 1: nejmenší vzdálenost mezi rukojetí řídítek a spojkovou pákou
 - Polohy 4: největší vzdálenost mezi rukojetí řídítek a spojkovou pákou

Brzda

Nastavení páky ruční brzdy

VAROVÁNÍ

Nastavování brzdové páky za jízdy

Nebezpečí nehody

- Brzdovou páku nastavujte pouze při stojícím motocyklu. ◀

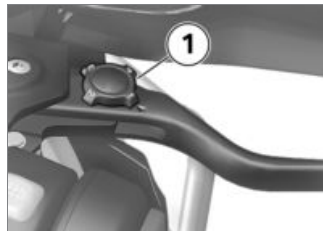

- Otočte seřizovací kolečko **1** do požadované polohy.

OZNÁMENÍ

Seřizovacím kolečkem lze snadněji otáčet, pokud přitom posunete páku ruční brzdy dopředu. ◀

- » Jsou dostupná následující čtyři nastavení:
- Polohy 1: nejmenší vzdálenost mezi rukojetí řídítek a brzdovou pákou
 - Polohy 4: největší vzdálenost mezi rukojetí řídítek a brzdovou pákou

Nastavení páky nožní brzdy

- Odstavte motocykl, dbejte na to, aby stál na rovném pevném podkladu.

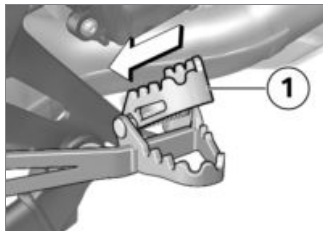

- Uvolněte stupačku **1** podpěry nohou posunutím doleva do strany.

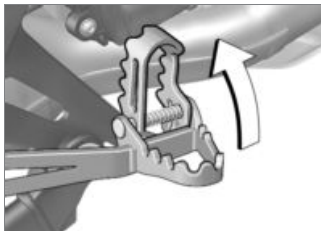

- Vyklopte stupačku nahoru a zaklapněte, pokud jedete vsedě.

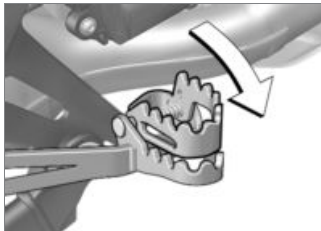

- Sklopte stupačku dolů a zaklapněte, pokud jedete vestoje.

Řazení

Nastavení řadicí páky

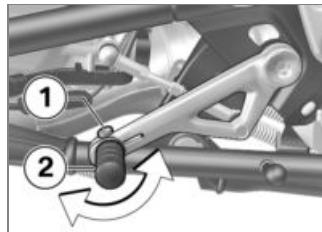

- Uvolněte šroub **1**.
- Otočte stupačku **2** do požadované polohy.



OZNÁMENÍ

Vysoko nebo nízko nastavená stupačka může způsobit problémy při řazení. Při problémech s řazením zkontrolujte nastavení stupačky. ◀

- Utáhněte šroub **1** předepsaným točivým momentem.



Stupačka (objímka) na
řadící páce

8 Nm

Řídítka

Nastavitelná řídítka

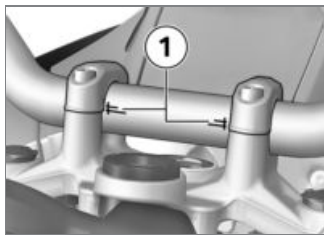

Sklon řídítek motocyklu lze nastavit v rozsahu značení **1**. Pokud chcete nastavit řídítka, obraťte se na odborný servis, nejlépe na partnera BMW Motorrad.

Předpětí pružiny

Nastavení

– bez Dynamic ESA^{ZV}

Předpětí pružiny na zadním kole musí být upraveno podle zatížení motocyklu. Vyšší zatížení vyžaduje vyšší předpnutí pružiny, menší hmotnosti odpovídá menší předpnutí pružiny.

Nastavení předpnutí pružiny na zadním kole

- Odstavte motocykl, dbejte na to, aby stál na rovném pevném podkladu.



VAROVÁNÍ

Navzájem nesladěné nastavení předpětí pružiny a tlumení pružící jednotky.

Zhoršené jízdní vlastnosti.

- Přizpůsobte tlumení pružící jednotky a předpětí pružiny. ◀



VAROVÁNÍ

Nastavování předpětí pružiny za jízdy.

Nebezpečí nehody

- Předpětí pružiny nastavujte pouze při stojícím motocyklu. ◀

- Předpnutí pružiny zvýšíte otáčením seřizovacího kolečka **1** ve směru šipky HIGH.
- Předpnutí pružiny snížíte otáčením seřizovacího kolečka **1** ve směru šipky LOW.



Základní nastavení předpnutí pružin vzadu

– bez Dynamic ESA^{ZV}

Rýhované kolečko otočte až na doraz ve směru LOW.
(Jízda sólo bez zavazadel)

Rýhované kolečko otočte až nadoraz ve směru LOW, pak 15 otáček ve směru HIGH.
(Jízda sólo se zavazadly)

Rýhované kolečko otočte až nadoraz ve směru LOW, pak 30 otáček ve směru HIGH.
(Jízda se spolujezdcem a zavazadly)◀

Tlumení Nastavení

Tlumení musí být přizpůsobeno stavu silnice a předpnutí pružiny.

- Nerovná vozovka vyžaduje měkčí tlumení než rovná vozovka.
- Zvýšení předpnutí pružiny vyžaduje tvrdší tlumení, snížení předpnutí pružiny vyžaduje měkčí tlumení.

Nastavení tlumení na zadním kole

- Odstavte motocykl, dbejte na to, aby stál na rovném pevném podkladu.
- Proveďte nastavení tlumení z levé strany vozidla.



- Tuhost tlumení zvýšíte otáčením seřizovacího šroubu **1** ve směru hodinových ručiček.
- Tuhost tlumení snížíte otáčením seřizovacího šroubu **1** proti směru hodinových ručiček.



Základní nastavení tlumení zadního kola

– bez Dynamic ESA^{ZV}

Rýhované kolečko otáčejte ve směru hodinových ručiček až na doraz, potom o 8 kliknutí proti směru hodinových ručiček. (Jízda sólo bez zavazadel)



Základní nastavení tlumení zadního kola

Rýhované kolečko otáčejte ve směru hodinových ručiček až na doraz, potom o 4 kliknutí proti směru hodinových ručiček. (Jízda sólo se zavazadly)

Rýhované kolečko otáčejte ve směru hodinových ručiček až na doraz, potom o 4 kliknutí proti směru hodinových ručiček. (Jízda se spolujezdcem a nákladem)◀

Jízda

Bezpečnostní pokyny	86
Dodržujte kontrolní seznam	88
Před každým začátkem jízdy:.....	88
Při každém 3. doplňování paliva	89
Startování	89
Záběh	91
Používání v terénu	92
Řazení	93
Brzdy	94
Odstavení motocyklu	96
Doplňování paliva	96
Upevnění motocyklu před přepravou	100

Bezpečnostní pokyny

Výbava řidiče

Nejezděte bez vhodného oblečení! Vždy noste

- přilba
- kombinéza
- rukavice
- vysoké boty

To platí i pro krátké jízdy a v každém ročním období. Partner BMW Motorrad vám rád poradí a nabídne vám vhodné oblečení pro každý účel použití.

Omezená světlost podvozku při náklonu

Motocykly se sníženým podvozkem mají menší volnost náklonu a menší světlou výšku než motocykly se standardním podvozkem.



VAROVÁNÍ

Při jízdě v zatáčkách s nižšími motocykly mohou díly

vozidla dosednout dříve než obvykle.

Nebezpečí pádu

- Opatrně vyzkoušejte světlost podvozku motocyklu při náklonu a svůj styl jízdy tomu přizpůsobte. ◀

Vyzkoušejte volnost náklonu motocyklu v bezpečné situaci. Při přejíždění hrany obrubníku a podobných překážek myslete na omezenou světlou výšku vašeho motocyklu.

Snížením motocyklu se zkrátí dráha odpružení (viz kapitola „Technické údaje“). Následkem může být omezení obvyklého jízdního komfortu. Zejména při jízdě se spolujezdcem by mělo být odpovídajícím způsobem upraveno předpnutí pružiny.

Nakládání



VAROVÁNÍ

Zhoršená jízdní stabilita v důsledku přetížení a nerovnoměrného naložení

Nebezpečí pádu

- Nepřekračujte přípustnou celkovou hmotnost a pokyny k nakládání. ◀
- Upravte nastavení předepnutí pružiny a tlumení podle celkové hmotnosti.
- Dbejte na to, aby obsah kufrů vpravo a vlevo byl rovnoměrný.
- Dbejte na rovnoměrné rozdělení hmotnosti vpravo a vlevo.
- Těžké části zavazadel dejte dolů do vnitřní části.
- Dodržujte maximální užitečné zatížení kufrů a maximální rychlost podle informačního štítku (viz také kapitola „Příslušenství“).

- Dodržujte maximální užitečné zatížení kufru Topcase a maximální rychlost podle informačního štítku (viz také kapitola „Příslušenství“).
- s batohem na nádrž ZP
- Dodržujte maximální užitečné zatížení batohu na nádrž.



Nakládání vaku na nádrž

max 5 kg<

Rychlost

Při jízdě vysokou rychlostí mohou být jízdné vlastnosti motocyklu negativně ovlivněny různými podmínkami:

- nastavení pružícího a tlumícího systému
- nerovnoměrně rozmístěný náklad
- volné oblečení
- malý tlak pneumatik
- špatný vzorek pneumatik

– atd.

Nejvyšší rychlost s terénními nebo zimními pneumatikami



NEBEZPEČÍ

Maximální rychlost motocyklu je vyšší než přípustná maximální rychlost pneumatik

Nebezpečí nehody v důsledku poškození pneumatik při příliš vysoké rychlosti

- Dodržujte maximální dovolenou rychlost pneumatik.◀

Dodržujte maximální dovolenou rychlost pro zimní nebo terénní pneumatiky. Umístěte nálepku s nejvyšší dovolenou rychlostí do zorného pole na přístrojové desce.

Nebezpečí otravy

Výfukové plyny jsou bezbarvé a bez zápachu, ale obsahují jedovatý oxid uhelnatý.



VAROVÁNÍ

Zdraví škodlivé výfukové plyny

Nebezpečí udušení

- Nevdechujte výfukové plyny.
- Nenechávejte motor běžet v uzavřených místnostech.◀

Nebezpečí popálení



UPOZORNĚNÍ

Silné zahřívání motoru a výfukového systému během jízdy

Nebezpečí popálení

- Po odstavení vozidla dbejte na to, aby se žádné osoby, resp. předměty nedotýkaly motoru a výfukového systému.◀

Katalyzátor

Pokud je v důsledku vynechání spalování do katalyzátoru přivedeno nespálené palivo, hrozí nebezpečí přehřátí a poškození katalyzátoru.

Dodržujte následující pravidla:

- Nevyjíždějte úplně nádrž.
- Nenechávejte motor běžet s odpojeným kabelem k zapalovacím svíčkám.
- V případě vynechání motoru jej ihned odstavte.
- Doplnujte pouze bezolovnaté palivo.
- Bezpodmínečně dodržujte předepsané intervaly údržby.

POZOR

Nespálené palivo v katalyzátoru

Poškození katalyzátoru

- Dodržujte uvedené body na ochranu katalyzátoru.◀

Nebezpečí přehřátí

POZOR

Delší chod motoru při stání

Přehřátí v důsledku nedostatečného chlazení, v extrémních případech požár motocyklu

- Nenechávejte motor zbytečně běžet při stání motocyklu.
- Po spuštění motoru se ihned rozjeďte.◀

Manipulace

POZOR

Manipulace s motocyklem (např. řídicí jednotkou motoru, škrticími klapkami, spojkou)

Poškození příslušných součástí, výpadek bezpečnostních funkcí, zánik záruky

- Neprovádějte neodborné práce.◀

Dodržujte kontrolní seznam

- Pro kontrolu vašeho motocyklu v pravidelných intervalech použijte následující kontrolní seznam.

Před každým začátkem jízdy:

- Zkontrolujte funkci brzdového systému.
- Zkontrolujte funkci osvětlení a signalizačního zařízení.
- Kontrola funkce spojky (▣▶ 122).
- Kontrola hloubky vzorku pneumatiky (▣▶ 124).
- Kontrola tlaku v pneumatikách (▣▶ 123).
- Zkontrolujte řádné upevnění kufrů a zavazadel.

Při každém 3. doplňování paliva

- bez Dynamic ESA^{ZV}
- Nastavení předpnutí pružiny na zadním kole (☛ 82).
- Nastavení tlumení na zadním kole (☛ 83).◀
- s Dynamic ESA^{ZV}
- Nastavení podvozku (☛ 64).◀
- Kontrola hladiny motorového oleje (☛ 116).
- Kontrola tloušťky brzdového obložení vpředu (☛ 118).
- Kontrola tloušťky brzdového obložení vzadu (☛ 119).
- Kontrola hladiny brzdové kapaliny vpředu (☛ 120).
- Kontrola hladiny brzdové kapaliny vzadu (☛ 121).
- Kontrola hladiny chladicí kapaliny (☛ 122).

Startování Spouštění motoru

- Zapněte zapalování.
 - » Probíhá Pre-Ride-Check (☛ 90)
 - » Probíhá autodiagnostika ABS (☛ 90)
 - » Probíhá autodiagnostika ASC (☛ 91)
- Zařadte neutrál nebo při zařazeném převodovém stupni zatáhněte za spojkovou páku.

OZNÁMENÍ

Pokud je sklopená boční podpěra a zařazený převodový stupeň, nelze motocykl nastartovat. Pokud je motor spuštěn při zařazeném neutrálu a poté je se sklopenou boční podpěrou zařazen převodový stupeň, motor zhasne.◀

- Při studeném startu a nízkých teplotách: stiskněte spojku.



- Stiskněte tlačítko startéru **1**.

OZNÁMENÍ

V případě nedostatečného napětí akumulátoru se proces spouštění motoru automaticky přeruší. Před dalším startováním nabijte akumulátor nebo použijte startovací kabely.

Více informací najdete v kapitole „Údržba“ pod Startování z cizího zdroje.◀

- » Motor se spustí.

» Pokud motor nenaskočí, může pomoci tabulka závad v kapitole „Technické údaje“. (►► 166)

Kontrola před jízdou (Pre-Ride-Check)

Po zapnutí zapalování provede sdružený přístroj test varovných a informačních kontrol – takzvaný „Pre-Ride-Check“. Test se přeruší, pokud je motor spuštěn před jeho ukončením.

Fáze 1

Všechny informační a varovné kontrolky se zapnou.

Fáze 2

Barva obecné varovné kontrolky se změní z červené na žlutou.

Fáze 3

Postupně se všechny zapnuté informační a varovné kontrolky v obráceném pořadí vypnou.

Varovná kontrolka emisí zhasne až po 15 sekundách.

Jestliže se některá z informačních a varovných kontrolek nerozsvítí:

- Chybu nechte co nejrychleji odstranit v odborném servisu, nejlépe autorizovaném servisu BMW Motorrad.

Autodiagnostika ABS

Připravenost funkce BMW Motorrad Integral ABS je kontrolována autodiagnostikou. Autodiagnostika probíhá automaticky po zapnutí zapalování. Pro kontrolu snímačů otáček kol musí motocykl ujet několik metrů rychlostí minimálně 5 km/h.

Fáze 1

» Kontrola diagnostikovatelných systémových součástí v klidu.



Informační a varovná kontrolka ABS bliká.

Fáze 2

» Kontrola snímačů otáček kol při rozjezdu.



Informační a varovná kontrolka ABS bliká.

Ukončena autodiagnostika ABS

» Kontrolka a výstražná kontrolka ABS zhasne.

- Dbejte na zobrazení všech informačních a varovných kontrol.

Po ukončení autodiagnostiky ABS se zobrazí závada ABS.

- Lze pokračovat v jízdě. Nezapomeňte, že nejsou k dispozici funkce ABS a Integral.
- Závadu nechte co nejrychleji odstranit v odborném servisu, nejlépe autorizovaném servisu BMW Motorrad.

Autodiagnostika ASC

Připravenost funkce BMW Motorrad ASC je kontrolována autodiagnostikou. Autodiagnostika probíhá automaticky po zapnutí zapalování.

Fáze 1

» Kontrola diagnostikovatelných systémových součástí v klidu.



Informační a varovná kontrolka ASC-bliká pomalu.

Fáze 2

» Kontrola diagnostikovatelných systémových součástí za jízdy (nejméně 5 km/h).



Informační a varovná kontrolka ASC-bliká pomalu.

Autodiagnostika ASC je ukončena

» Informační a varovná kontrolka ASC zhasne.

- Dbejte na zobrazení všech informačních a varovných kontrol.

Po ukončení autodiagnostiky ASC se zobrazí závada ASC:

- Lze pokračovat v jízdě. Nezapomeňte, že funkce ASC není k dispozici.
- Chybu nechte co nejrychleji odstranit v odborném servisu, nejlépe autorizovaném servisu BMW Motorrad.

Záběh

Motor

- Až do první kontroly záběhu často měňte zatížení a otáčky motoru, vyhněte se delším jízdám s konstantními otáčkami.
- Volte trasy s co největším počtem zatáček v lehce kopcovitém terénu.
- Dodržujte záběhové otáčky.



Záběhové otáčky

<5000 min⁻¹ (Stav kilometrů 0...1000 km)

bez maximálního zatížení (Stav kilometrů 0...1000 km)

- Dodržujte počet kilometrů, po ujetí kterých se má provést záběhová kontrola.



Počet kilometrů do záběhové kontroly

500...1200 km

Brzdová obložení

Nové brzdové obložení musí být zajeto, aby dosáhlo optimální třecí síly. Snížený brzdový účinek může být kompenzován silnějším tlakem na páku brzdy.

VAROVÁNÍ

Nové brzdové obložení

Prodloužení brzdné dráhy, nebezpečí nehody

- Brzděte včas. ◀

Pneumatiky

Nové pneumatiky mají hladký povrch. Proto musí být přiměřeným způsobem jízdy během záběhu zdrsňeny střídáním náklonů. Teprve po záběhu se dosáhne plné přilnavosti běhounu.

VAROVÁNÍ

Nedostatečná přilnavost nových pneumatik na mokré vozce a v extrémních sklo- nech

Nebezpečí nehody

- Jezděte předvídavě, abyste se vyhnuli extrémnímu náklonu. ◀

Používání v terénu

Po jízdě v terénu

Společnost BMW Motorrad doporučuje po jízdě v terénu dodržovat následující body:

Tlak v pneumatikách

VAROVÁNÍ

Tlak vzduchu v pneumatikách snížený pro jízdy v terénu v provozu na zpevněných cestách.

Nebezpečí nehody v důsledku zhoršených jízdních vlastností.

- Zajistěte, aby pneumatiky měly správný tlak. ◀

Brzdy

VAROVÁNÍ

Jízda po nezpevněných nebo znečištěných silnicích.

Zpožděný brzdový účinek z důvodu znečištěných brzdových kotoučů a brzdového obložení.

- Brzděte včas, aby se brzdy při brzdění očistily. ◀

POZOR

Jízda po nezpevněných nebo znečištěných vozovkách

Zvýšené opotřebení brzdového obložení

- Častěji kontrolujte tloušťku brzdového obložení a brzdové obložení včas vyměňte. ◀

Předpnutí pružiny a tlumení

VAROVÁNÍ

Změněné hodnoty pro pře- depnutí pružiny a tlumení pružící jednotky pro jízdu v terénu.

Zhoršené jízdní vlastnosti na zpevněných cestách.

- Před opuštěním terénu nastavte správné předepnutí pružiny a správné tlumení pružící jednotky. ◀

Ráfky

Společnost BMW Motorrad doporučuje po jízdě v terénu zkontrolovat ráfky, zda nejsou poškozeny.

Vložka vzduchového filtru

POZOR

Znečištěná vložka vzducho- vého filtru

Poškození motoru

- Při jízdách v prašném terénu kontrolujte v kratších intervalech, zda není vložka vzduchového filtru znečištěná, příp. ji vyčistěte nebo vyměňte. ◀

Při používání ve velmi prašných podmínkách (poušti, stepi) je nutné používat vložky vzduchového filtru, které jsou speciálně vyvinuté pro takovéto podmínky.

Řazení

– s asistentem řazení Pro^{ZV}

Asistent řazení Pro Podmínka

Asistent řazení pomáhá řidiči při řazení vyšších i nižších převodových stupňů, aniž by při tom řidič musel manipulovat se spojkou nebo s rukojetí plynu. Nejedná se o automatické řazení. Řidič je důležitou součástí systému a rozhoduje o okamžiku řazení.

OZNÁMENÍ

Další informace o asistentu řazení Pro najdete v kapitole „Technické detaily“. ◀

OZNÁMENÍ

Při řazení s pomocí asistenta řazení Pro se z bezpečnostních důvodů automaticky deaktivuje regulátor rychlosti. ◀

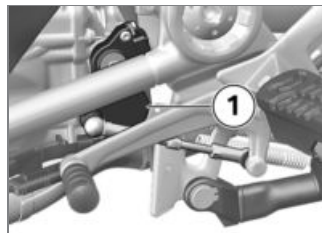

- Řazení převodového stupně probíhá obvyklým způsobem prostřednictvím řadicí páky.

- » Snímač **1** v hřídeli řazení rozpozná požadavek řazení a aktivuje podporu při řazení.
- » Při jízdě konstantní rychlostí na nízkém převodovém stupni s vysokými otáčkami může při řazení jiného převodového stupně bez vypnutí spojky dojít k výrazným reakcím na změnu zatížení. Společnost BMW Motorrad doporučuje v těchto situacích řadit jiný převodový stupeň pouze s vypnutou spojkou. Nepoužívejte asistenta řazení Pro v oblasti omezovače otáček.
- » Podpora řazení není aktivní v následujících situacích:
 - S vypnutou spojkou.
 - Řadicí páka není ve výchozí poloze
 - Při řazení vyššího převodového stupně se zavřenou škrticí klapkou (režim decelerace), příp. při zpomalování.

- Abyste mohli s pomocí asistenta řazení Pro zařadit další převodový stupeň, musíte po skončení řazení úplně uvolnit řadicí páku.

Brzdy

Jak dosáhnout nejkratší brzdné dráhy?

Během brzdění se změní dynamické rozdělení zatížení mezi předním a zadním kolem. Čím silnější je brzdění, tím větší zatížení se přenáší na přední kolo. Čím větší je zatížení kola, tím větší brzdná síla může být přenášena.

K dosažení nejkratší brzdné dráhy plynule a stále silněji tiskněte páku přední brzdy. Tak lze optimálně využít dynamické zvýšení zatížení předního kola. Současně můžete stisknout i páku spojky. Při často trénovaném „náhlém brzdění“, při kterém je brzdný tlak vyvíjen co nejrychleji a veškerou

silou, nemůže dynamická změna zatížení odpovídat nárůstu zpomalení a nelze přenést na silnici veškerou brzdou sílu.

System BMW Motorrad Integral ABS zabráňuje zablokování předního kola.

Brzdění při nebezpečí

– s ABS Pro^{ZV}

Pokud se silně brzdí při rychlostech vyšších než 50 km/h, jsou následující účastníci silničního provozu dodatečně varováni rychlým blikáním brzdového světla. Pokud se zabrzdí na rychlost nižší než 15 km/h, zapnou se výstražná světla. Od rychlosti 20 km/h se výstražná světla automaticky opět vypnou.

Sjíždění dlouhých klesání

VAROVÁNÍ

Brzdění výhradně zadní brzdou při dlouhé jízdě z kopce

Ztráta brzdného účinku, poškození brzd v důsledku přehřátí

- Používejte přední i zadní brzdu a využívejte brzdění motorem.◀

Vlhké a znečištěné brzdy

Vlhkost a nečistoty na brzdových kotoučích a brzdovém obložení zhoršují brzdný účinek.

Se zpožděným nebo zhoršeným brzdným účinkem musíte počítat v následujících situacích:

- Při jízdě v dešti a kalužemi.
- Po mytí motocyklu.
- Při jízdě po silnici ošetřené posypovou solí.
- Po práci na brzdách vlivem zbytků oleje a tuku.
- Při jízdě na znečištěných vozovkách příp. v terénu.

VAROVÁNÍ

Zhoršený brzdný účinek následkem vlhkosti a nečistot

Nebezpečí nehody

- Brzděním vyčistěte a vysušte brzdy, příp. je vyčistěte ručně.
- Brzděte včas, dokud není dosažen plný brzdý účinek.◀

ABS Pro

– s ABS Pro^{ZV}

Fyzikální jízdní limity

VAROVÁNÍ

Brzdění v zatáčkách

Nebezpečí pádu i přes ABS Pro

- Způsob jízdy vždy závisí na odpovědnosti řidiče.
- Neztrácejte výhodu zvýšené bezpečnosti riskantním způsobem jízdy.◀

ABS Pro je k dispozici ve všech jízdních režimech kromě Enduro Pro.

Pád nelze vyloučit

Ačkoliv systém ABS Pro poskytuje řidiči cenou podporu a enormní zvýšení bezpečnosti při brzdění v náklonu, nedokáže posunout fyzikální jízdní limity. Stejně jako dříve může následkem chybného posouzení situace nebo jízdní chyby dojít k překročení těchto limitů. V extrémním případě může dojít k pádu.

Použití na veřejných komunikacích

Systém ABS Pro umožňuje používat motocykl na veřejných komunikacích ještě bezpečněji. Při brzdění v nečekaných nebezpečných situacích v zatáčkách zabráňuje zablokování a uklouznutí kol v rámci fyzikálních jízdních limitů.

**OZNÁMENÍ**

ABS Pro nebyl vyvinut pro zvýšení individuálního brzdného výkonu v náklonu na hranici možností.◀

Odstavení motocyklu**Boční podpěra**

- Vypněte motor.

**POZOR****Nepříznivé vlastnosti povrchu v oblasti stojanu**

Poškození dílů po pádu

- Dbejte na to, aby stojan stál na rovném a pevném podkladu.◀

**POZOR****Zatížení boční podpěry dodatečnou hmotností**

Poškození dílů po pádu

- Nesedat na motocykl, když je odstavený na boční podpěru.◀

- Sklopte boční podpěru a opřete o ni motocykl.
- Otočte řídítka doleva na doraz.
- V případě stoupání silnice postavte motocykl „do svahu“ a zařaďte 1. převodový stupeň.

Sklopný stojan

- Vypněte motor.

**POZOR****Nepříznivé vlastnosti povrchu v oblasti stojanu**

Poškození dílů po pádu

- Dbejte na to, aby stojan stál na rovném a pevném podkladu.◀

**POZOR****Zaklopení sklopného stojanu při prudkých pohybech**

Poškození dílů po pádu

- Pokud je stojan sklopený, nesmí se na vozidle sedět.◀

- Sklopte stojan a postavte na něj motocykl.
- V případě stoupání silnice postavte motocykl „do svahu“ a zařaďte 1. převodový stupeň.

Doplňování paliva**Kvalita paliva****Podmínka**

Pro optimální spotřebu paliva používejte palivo bez síry nebo s malým obsahem síry.

**POZOR****Tankování olovnatého paliva**

Poškození katalyzátoru

- Netankujte olovnaté palivo ani palivo obsahující kovové přísady (např. mangan nebo železo).◀
- Je povoleno tankovat palivo s maximálním podílem etanolu 10 %, to znamená E10.



Doporučené palivo

Super bezolovnatý (max. 10 %
etanolu, E10)
95 ROZ/RON
89 AKI



Alternativní kvalita paliva

Normal bezolovnatý (snížení
výkonu a zvýšení spotřeby.
Pokud bude motor poháněn
bezolovnatým benzínem OČ
91, např. v zemích s nízkou
úrovní kvality paliva, potom se
musí motocykl nejdříve vhod-
ným způsobem naprogramo-
vat u vašeho partnera BMW.)
(max. 10 % etanolu, E10)
91 ROZ/RON
87 AKI

Tankování



VAROVÁNÍ

Palivo je snadno zápalné

Nebezpečí požáru a výbuchu

- Při manipulaci s palivovou nádrží a v její blízkosti nekuřte a nepoužívejte otevřený oheň. ◀



VAROVÁNÍ

Únik paliva v důsledku roz- táhnutí vlivem tepla při přepl- něné palivové nádrži

Nebezpečí pádu

- Nepřepřlňujte palivovou nádrž. ◀



POZOR

Kontakt paliva a plastových povrchů

Poškození povrchů (budou ne-
vzhledné nebo matné)

- Plastové povrchy po kontaktu s palivem ihned vyčistěte. ◀

- Postavte motocykl na sklopný stojan, přitom dbejte na to, aby stál na rovném pevném podkladu.

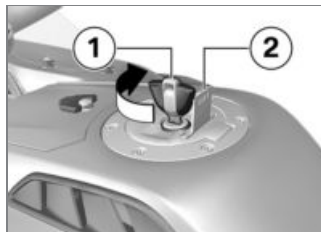

- Zaklapněte ochrannou krytku **2**.
- Odemkněte uzávěr palivové nádrže klíčem zapalování **1** po směru hodinových ručiček a otevřete ho.



- Čerpejte palivo nejvýše po spodní hranu plnicího hrdla.



OZNÁMENÍ

Pokud doplňujete palivo při poklesu pod rezervu paliva, musí být celkové množství větší než rezerva paliva, aby mohl být rozeznán nový stav paliva a mohla se vypnout varovná kontrolka paliva.◀



OZNÁMENÍ

„Využitelné množství paliva“ uváděné v technických údajích představuje množství paliva, které lze

doplnit, když předtím došlo jízdou k vyprázdnění nádrže, tedy když se motor zastavil z důvodu nedostatku paliva.◀



Využitelné množství paliva

cca 30 l



Rezervní množství paliva

cca 4 l

- Silným tlakem uzavřete palivovou nádrž.
- Vytáhněte klíč a zavřete ochranné víčko.

Tankování

– s Keyless Ride^{ZV}

Podmínka

Zámek řízení se odemkne.



VAROVÁNÍ

Palivo je snadno zápalné

Nebezpečí požáru a výbuchu

- Při manipulaci s palivovou nádrží a v její blízkosti nekuřte a nepoužívejte otevřený oheň.◀



VAROVÁNÍ

Únik paliva v důsledku roztažení vlivem tepla při přeplyněné palivové nádrži

Nebezpečí pádu

- Nepřeplyňte palivovou nádrž.◀



POZOR

Kontakt paliva a plastových povrchů

Poškození povrchů (budou nevzhledné nebo matné)

- Plastové povrchy po kontaktu s palivem ihned vyčistěte.◀
- Postavte motocykl na sklopný stojan, přitom dbejte na to, aby

stál na rovném pevném podkladu.

– s Keyless Ride^{ZV}

• Vypnutí zapalování (☛ 47).



OZNÁMENÍ

Po vypnutí zapalování může být víčko nádrže otevřeno během stanoveného intervalu i bez klíče s dálkovým ovládáním v oblasti příjmu. ◀



Stanovený interval pro otevření nádrže

2 min

» Víčko nádrže se může otevírat **dvěma způsoby:**

– Během doby doběhu.

– Po uplynutí doby doběhu.

Varianta 1

– s Keyless Ride^{ZV}

Podmínka

Během stanoveného intervalu

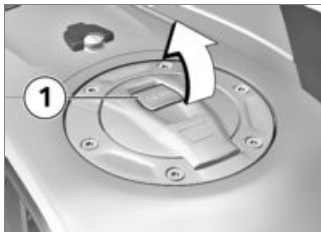

- Pomalu vytáhněte úchyt **1** víčka nádrže nahoru.
- » Víčko nádrže je odblokované.
- Úplně otevřete víčko nádrže.

Varianta 2

– s Keyless Ride^{ZV}

Podmínka

Po uplynutí stanoveného intervalu

- Klíč s dálkovým ovládáním dejte do oblasti příjmu.

• Vytáhněte úchyt **1** pomalu nahoru.

» Kontrolka klíče s dálkovým ovládáním bliká, dokud je vyhledáván klíč s dálkovým ovládáním.

• Pomalu vytáhněte znovu úchyt **1** víčka nádrže nahoru.

» Víčko nádrže je odblokované.

• Úplně otevřete víčko nádrže.



- Doplňte palivo výše uvedené předepsané kvality maximálně po spodní hranu plnicího hrdla.

**OZNÁMENÍ**

Pokud doplňujete palivo při poklesu pod rezervu paliva, musí být celkové množství větší než rezerva paliva, aby mohl být rozeznán nový stav paliva a mohla se vypnout varovná kontrolka paliva.◀

**OZNÁMENÍ**

„Využitelné množství paliva“ uváděné v technických údajích představuje množství paliva, které lze doplnit, když předtím došlo jízdou k vyprázdnění nádrže, tedy když se motor zastavil z důvodu nedostatku paliva.◀



Využitelné množství paliva

cca 30 l



Rezervní množství paliva

cca 4 l

- Silně zatlačte dolů víčko palivové nádrže.
- » Víčko nádrže slyšitelně zaklapne.
- » Víčko nádrže se po uplynutí stanoveného intervalu automaticky zajistí.
- » Zaklapnuté víčko nádrže se zamkne ihned při zamčení zámku řízení nebo zapnutí zapalování.

Upevnění motocyklu před přepravou

- Chraňte proti poškrábání všechny konstrukční prvky, na kterých jsou použity podélně vedené upínací popruhy (např. lepicí páskou nebo měkkým hadříkem).

**POZOR**

Převrácení vozidla na bok při zvednutí

Poškození dílů po pádu

- Zajistěte vozidlo proti převrácení, pokud možno s pomocí druhé osoby.◀
- Najedte motocyklem na přepravní plochu, nestavějte ho na boční podpěru nebo sklopný stojan.



POZOR

Uskřípnutí součástí

Poškození součástí

- Nepřiskřípněte součásti, např. brzdová vedení nebo kabelové svazky. ◀
- Vpředu upevněte upínací pásy oboustranně na řídítka.
- Protáhněte upínací pásy podélným ramenem a napněte je.



- Vzadu upevněte upínací pásy oboustranně na stupačky spolujezdce a napněte.
- Rovnoměrně napněte upínací pásy, motocykl by měl být co nejsilněji přitažen.

Technické detaily

Obecné pokyny	104
Protiblokovací systém (ABS)	104
Automatické řízení stability (ASC)	107
Jízdní režim	108
Kontrola tlaku v pneumatikách (RDC)	110
Asistent řazení	111

Obecné pokyny

Další informace k tématu techniky najdete zde:

bmw-motorrad.com/technology

Protiblokovací systém (ABS)

Částečně integrální brzda

Motocykl je vybaven částečně integrální brzdou. V tomto brzdovém systému se po stisknutí páky přední brzdy aktivují současně brzdy předního a zadního kola. Nožní brzda působí pouze na zadní kolo.

Systém BMW Motorrad Integral ABS přizpůsobuje rozdělení brzdné síly na přední a zadní kolo při brzdění s aktivním systémem ABS zatížení motocyklu.



POZOR

Pokus o protočení zadního kola (tzv. burn-out), i když je zapnutá integrální funkce

Poškození zadní brzdy a spojky

- Neprovádějte burn-out. ◀

Jak funguje ABS?

Maximální brzdná síla, kterou lze přenést na vozovku, mimo jiné závisí na součiniteli tření vozovky. Štěrk, led, sníh a mokrá vozovka má výrazně nižší součinitel tření než suchý a čistý asfalt. Čím horší je součinitel tření vozovky, tím delší je brzdná dráha.

Pokud brzdový tlak vyvinutý řidičem překročí maximální brzdovou sílu, kterou lze přenést na vozovku, začnou se blokovat kola a ztrácet jízdní stabilita. Hrozí nebezpečí pádu. Než k této situaci dojde, aktivuje se ABS a brzdový tlak se přizpůsobí maximální přenositelné brzdné síle. Kola se

proto otáčejí dál a stabilita jízdy je zachována nezávisle na kvalitě vozovky.

Co se stane na nerovné vozovce?

Vlivem terénních vln nebo nerovností vozovky může krátkodobě docházet ke ztrátě kontaktu mezi pneumatikou a povrchem vozovky, kdy nemůže být přenášena brzdná síla. Pokud brzdíte v této situaci, musí systém ABS snížit brzdový tlak, aby byla zajištěna jízdní stabilita při obnovení kontaktu s vozovkou. V tomto okamžiku musí systém BMW Motorrad Integral ABS vycházet z extrémně nízkého součinitele tření (štěrk, led, sníh), aby se kola v každém případě otáčela a byla zajištěna jízdní stabilita. Po zjištění skutečných podmínek nastaví systém optimální brzdový tlak.

Jak na sebe upozorní systém BMW Motorrad Integral ABS?

Pokud musí systém ABS snížit brzdou sílu následkem výše popsaných okolností, pak jsou na páce ruční brzdy cítit vibrace. Pokud stisknete páku ruční brzdy, pak se kromě brzdy předního kola díky integrální funkci aktivuje brzda zadního kola. Pokud až poté sešlápnete páku nožní brzdy, pak je brzdový tlak cítit jako protitlak více, než když sešlápnete páku nožní brzdy před stisknutím páky ruční brzdy nebo současně s ní.

Zvedání zadního kola

Při velmi silném a náhlém brzdění se za určitých okolností může stát, že systém BMW Motorrad Integral ABS nedokáže zabránit zvednutí zadního kola. V tomto případě může dojít k převrácení motocyklu dopředu.

VAROVÁNÍ

Zvednutí zadního kola v důsledku silného brzdění

Nebezpečí pádu

- Při silném brzdění počítejte s tím, že systém ABS nezabrání vždy před zvednutím zadního kola.◀

Jak funguje systém BMW Motorrad Integral ABS?

Systém BMW Motorrad Integral ABS zajišťuje v mezích fyzikálních zákonů jízdní stabilitu na každém povrchu. Systém není optimalizován pro extrémní soutěžní podmínky v krajině nebo na závodní dráze. Jízdní vlastnosti musí být přizpůsobeny schopnostem řidiče a stavu vozovky.

Zvláštní situace

Při zjišťování sklonu k zablokování kol jsou mimo jiné srovnávány otáčky předního a zadního kola. Pokud jsou delší dobu zjišťovány nevěrohodné hodnoty, systém ABS se z bezpečnostních důvodů vypne a zobrazí se porucha ABS. Podmínkou chybového hlášení je ukončená autodiagnostika. Kromě problémů se systémem BMW Motorrad ABS mohou chybové hlášení vyvolat i neobvyklé jízdní stavy:

- Zahřívání motoru na sklopném nebo pomocném stojanu při volnoběhu nebo se zařazeným převodovým stupněm.
- Delší dobu zablokované zadní kolo při brzdění motorem, např. při sjíždění na kluzkém povrchu.

Pokud se na základě výše popsaného jízdního stavu zobrazí chybové hlášení, můžete systémem

ABS znovu aktivovat vypnutím a zapnutím zapalování.

Jakou roli hraje pravidelná údržba?



VAROVÁNÍ

Nepravidelná údržba brzdového systému.

Nebezpečí nehody

- Aby se systém ABS nacházel v optimálním stavu, musí být bezpodmínečně dodržovány předepsané servisní intervaly. ◀

Bezpečnostní rezerva

Systém BMW Motorrad Integral ABS nesmí svádět k lehkomyšlné jízdě v důvěře v nejkratší brzdovou dráhu. V první řadě je bezpečnostní rezervou pro nouzové situace.



VAROVÁNÍ

Brzdění v zatáčkách

Nebezpečí nehody i přes ABS

- Způsob jízdy vždy závisí na odpovědnosti řidiče.
- Neomezujte přídatnou bezpečnostní funkci riskantním způsobem jízdy. ◀

Další vývoj systému ABS na systém ABS Pro

– s ABS Pro^{ZV}

Dosud se systém BMW Motorrad ABS staral o vysokou míru bezpečnosti při brzdění při jízdě v přímém směru. Systém ABS Pro nyní nabízí více bezpečnosti i při brzdění v zatáčkách. ABS Pro brání zablokování kol při intenzivním brzdění. ABS Pro zejména při brzdění v náklonu omezuje náhlé změny řídicích sil, a tím i nechtěné vybočení vozidla.

Regulace ABS

Technicky vzato systém ABS Pro mění regulaci ABS v závislosti na příslušné jízdni situaci a úhlu náklonu motocyklu. Ke zjištění náklonu motocyklu se používají signály klopení, stáčení a příčného zrychlení.

Se vzrůstajícím náklonem se stále více omezuje gradient brzděného tlaku na začátku brzdění. Díky tomu je nárůst tlaku pomalejší. Kromě toho je modulace tlaku v oblasti regulace ABS rovnoměrnější.

Výhody pro řidiče

Výhodami systému ABS Pro pro řidiče jsou citlivější reakce a vysoká stabilita při brzdění a jízdě při maximálním dosažitelném zpomalení, a to i v zatáčkách.

Automatické řízení stability (ASC)

Jak funguje ASC?

Systém BMW Motorrad ASC srovnává otáčky předního a zadního kola. Z rozdílu otáček je zjišťován prokluz a tím rezerva stability na zadním kole. Při překročení meze prokluzu upraví řídicí jednotka točivý moment motoru.

Jak funguje systém BMW Motorrad ASC?

Systém BMW Motorrad ASC je koncipován jako asistenční systém řidiče pro provoz na veřejných komunikacích. Zejména na hranici fyzikálních zákonů má řidič významný vliv na regulační možnosti systému ASC (rozložení hmotnosti v zatáčkách, volně upevněný náklad).

Při jízdách v terénu by měl být aktivován jízdní režim Enduro. K regulačnímu zásahu systému

ASC dochází v tomto režimu později, takže je možná jízda s kontrolovaným smykem. Systém není optimalizován pro extrémní soutěžní podmínky v krajině nebo na závodní dráze. V takových případech lze systém BMW Motorrad ASC vypnout.



VAROVÁNÍ

Riskantní jízda

Nebezpečí nehody i přes ASC

- Způsob jízdy vždy závisí na odpovědnosti řidiče.
- Neztrácejte výhodu zvýšené bezpečnosti riskantním způsobem jízdy. ◀

Zvláštní situace

S narůstajícím náklonem je s ohledem na fyzikální zákony stále více omezena schopnost akcelerace. Díky tomu může při výjezdu z ostrých zatáček dojít k pozdější akceleraci.

K rozeznání protáčejícího a smýkajícího se zadního kola jsou mimo jiné srovnávány otáčky předního a zadního kola. Pokud jsou delší dobu zjišťovány nevhodné hodnoty, systém ASC se z bezpečnostních důvodů vypne a zobrazí se porucha ASC. Podmínkou chybového hlášení je ukončená autodiagnostika. Následující neobvyklé jízdní situace mohou vést k automatickému vypnutí funkce BMW Motorrad ASC:

- Jízda po zadním kole (wheelie) s deaktivovaným systémem ASC po delší dobu.
- Na místě se protáčející zadní kolo se stisknutou přední brzdou (tzv. burn out).
- Zahřívání motoru na sklopném nebo pomocném stojanu při volnoběhu nebo se zařazeným převodovým stupněm.

Vypnutím a zapnutím zapalováním a následnou jízdou rychlostí přes 10 km/h se ASC opět aktivuje.

V případě pneumatik s mimořádně hrubým vzorkem může z důvodu většího prokluzu dojít k zásahu systému ASC před dosažením optimálního záběru. V těchto případech by měl být systém BMW Motorrad ASC vypnutý.

Pokud se při extrémní akceleraci zvedne přední kolo ze země, omezí ASC točivý moment motoru, dokud se přední kolo znovu nedotkne země.

BMW Motorrad v tomto případě doporučuje ubrat plyn, aby byl co nejrychleji obnoven stabilní jízdní stav.

Na hladkém povrchu nikdy prudce neubírejte plyn, aniž byste stiskli páku spojky. Brzdný moment motoru může způsobit zablokování zadního kola a tím nestabilní jízdní stav. Tento stav nelze zvládnout systémem BMW Motorrad ASC.

Jízdní režim

Volba

Pro přizpůsobení motocyklu stavu vozovky, můžete vybírat z 5 jízdních režimů:

- RAIN
- ROAD (standardní režim)
- s jízdním režimem Pro^{ZV}
- DYNAMIC
- Enduro
- Enduro PRO (jen při namontovaném kódovacím konektoru)

Pro každý z 5 jízdních režimů je k dispozici vhodné nastavení pro systémy ABS, ASC a pro odezvu plynu.

– s Dynamic ESA^{ZV}

Vyladění Dynamic ESA je rovněž závislé na zvoleném jízdním režimu.

V každém jízdním režimu lze vypnout ABS a/nebo ASC; následující popis se vždy vztahuje k zapnutým systémům.

Odezva plynu

- V jízdních režimech RAIN a Enduro: zdrženlivější
- V jízdních režimech ROAD a Enduro Pro: přímá
- V jízdním režimu DYNAMIC: dynamická

ABS

- Asistent v případě nadzdvíhnutí zadního kola je aktivní ve všech jízdních režimech.
- V jízdních režimech RAIN, ROAD a DYNAMIC je systém ABS nastaven na jízdu na silnici.
- V jízdním režimu Enduro je systém ABS nastaven na jízdu v terénu se silničními pneumatikami.
- V jízdním režimu Enduro Pro neprovádí systém ABS při sešlápnutí páky nožní brzdy žádné zásahy. Systém ABS je nastaven na provoz v terénu s terénními pneumatikami.
- s ABS Pro^{ZV}
- V jízdních režimech RAIN a ROAD je ABS Pro k dispozici v plném rozsahu. Sklon ke zvedání, který má motocykl při brzdění v zatáčkách, je omezen na minimum.

- V jízdním režimu DYNAMIC je ABS Pro k dispozici jen při dobrých poměrech koeficientu tření. Podpora je oproti jízdnímu režimu ROAD snížena a místo toho je nastavena na dosažení maximálního brzdného účinku.
- V jízdním režimu Enduro je ABS Pro k dispozici jen omezeně a jen při dobrých poměrech koeficientu tření.
- V jízdním režimu Enduro Pro je systém ABS Pro deaktivovaný.

ASC

- Asistent v případě nadzdvíhnutí předního kola je aktivní ve všech jízdních režimech.
- V jízdních režimech RAIN, ROAD a DYNAMIC je systém ASC nastaven na jízdu na silnici.
- V jízdních režimech Enduro a Enduro Pro je systém ASC nastaven na jízdu v terénu.

- s Dynamic ESA^{ZV}

Dynamic ESA

- V jízdních režimech RAIN, ROAD a DYNAMIC lze vybírat z variant tlumení HARD, NORMAL a SOFT.
- Základní nastavení RAIN: SOFT
- Základní nastavení ROAD: NORMAL
- Základní nastavení DYNAMIC: HARD
- V jízdních režimech Enduro a Enduro Pro lze vybírat z variant tlumení HARD a SOFT.
- Základní nastavení Enduro: SOFT
- Základní nastavení Enduro Pro: HARD

Přepínání

Jízdní režimy můžete měnit během jízdy pouze, pokud jsou splněny následující podmínky:

- Na zadní kolo není přenášen hnací moment.
- Brzdový systém je bez tlaku.

Tento provozní stav je aktivní, pokud vozidlo stojí a zapalování je zapnuté. Jinak musí být provedeny následující kroky:

- Otočte rukojeť plynu zpět.
- Nesešlapujte brzdovou páku.
- Stiskněte spojkovou páku.

Požadovaný jízdní režim je nejdříve předvolen. Teprve když se dotýčné systémy nachází v potřebném stavu, dojde k přepnutí.

Až po přepnutí jízdního režimu zhasne nabídka na displeji.

Kontrola tlaku v pneumatikách (RDC)

- s kontrolou tlaku v pneumatikách (RDC)^{ZV}

Funkce

V každé pneumatice se nachází snímač, který měří teplotu a tlak vzduchu uvnitř pneumatiky a hodnoty odesílá řídicí jednotce. Snímače jsou vybaveny odstředivým regulátorem, který uvolní odesílání naměřených hodnot až po prvním překročení rychlosti asi 30 km/h. Před prvním přijetím tlaku v pneumatice se na displeji pro každou pneumatiku zobrazí --. Po zastavení motocyklu přenáší snímače naměřené hodnoty ještě asi 15 minut.

Pokud je na motocyklu namontována řídicí jednotka RDC, ale kola nejsou vybavena snímači, zobrazí se chybové hlášení.

Oblasti tlaku vzduchu v pneumatikách

Řídicí jednotka RDC rozlišuje tři oblasti tlaku vzduchu v pneumatikách odpovídající příslušnému motocyklu:

- Tlak vzduchu v pneumatice v rámci přípustné tolerance.
- Tlak vzduchu v pneumatice v mezní oblasti přípustné tolerance.
- Tlak vzduchu v pneumatice mimo přípustnou toleranci.

Teplotní kompenzace

Tlak v pneumatice závisí na teplotě: roste s narůstající teplotou pneumatiky, příp. klesá s klesající teplotou pneumatik. Teplota pneumatiky závisí na teplotě okolí, na způsobu a době jízdy.

Tlak v pneumatikách je na multifunkčním displeji zobrazen s teplotní kompenzací a vztahuje se na teplotu pneumatiky 20 °C. Tlakovoměry na čerpacích stanicích nejsou vybaveny teplotní kompenzací, naměřený tlak v pneumatikách závisí na teplotě pneumatiky. Proto se hodnoty zobrazené manometrem kompresoru ve většině případů neshodují

s hodnotami zobrazenými na displeji.

Úprava plicního tlaku

Porovnejte hodnotu systému RDC na multifunkčním displeji s hodnotou na zadní straně obalu tohoto návodu k obsluze. Pokud se obě hodnoty liší, musí být tlak v pneumatikách upraven.

Příklad: Podle návodu k obsluze by měl tlak vzduchu v pneumatice činit 2,5 bar, na multifunkčním displeji je zobrazena hodnota 2,3 bar, chybí tedy 0,2 bar. Tlakoměr na čerpací stanici ukazuje 2,4 bar. Tato hodnota se musí zvýšit o 0,2 bar na 2,6 bar, aby bylo dosaženo správného tlaku vzduchu v pneumatice.

Asistent řazení

– s asistentem řazení Pro^{ZV}

Asistent řazení Pro

Váš motocykl je vybaven asistentem řazení Pro původně vyvinutým pro závody, který byl upraven pro použití v cestovní oblasti. Umožňuje řazení vyšších a nižších převodových stupňů bez manipulace s pákou spojky nebo rukojeti plynu v téměř všech rozsazích zatížení a otáček.

Výhody

- 70–80 % všech řazení při jízdě může být prováděno bez spojky.
- Menší pohyb mezi řidičem a spolujezdcem díky zkrácení doby řazení.
- Během zrychlování nemusíte zavírat škrtecí klapku.
- Při zpomalování a řazení nižších převodových stupňů (škrtecí

klapka je uzavřená) se používá meziplyn k úpravě otáček.

- Doba řazení se oproti řazení za použití spojky zkrátí.

Aby bylo detekováno přání řidiče zařadit jiný převodový stupeň, musí řidič normálně až rychle zatlačit uvolněnou řadicí páku v požadovaném směru proti síle pružiny do určité vzdálenosti a držet ji, než se řazení ukončí. Další zvýšení síly při řazení není nutné. Po skončení řazení musíte úplně uvolnit řadicí páku, abyste mohli s pomocí asistenta Pro řazení zařadit další převodový stupeň. Pro řazení s pomocí asistenta řazení Pro se před procesem řazení a během něj nemění příslušné zatížení (poloha rukojeti plynu). Změna polohy rukojeti plynu během řazení může vést k přerušení funkce anebo chybnému zařazení. Řazení s ovládním spojky

není podporováno asistentem řazení Pro.

Řazení nižších převodových stupňů

- Řazení nižších převodových stupňů je podporováno až do překročení nejvyšších otáček motoru na cílový převodový stupeň. Nedojde tak k přetočení motoru.



Nejvyšší otáčky

max 9000 min⁻¹

- Zabrání se tak dosažení nižších než volnoběžných otáček.



Volnoběžné otáčky

1150 min⁻¹ (Motor zahřátý na provozní teplotu)

Údržba

Všeobecná upozornění	114	Pojistky	143
Sada palubního nářadí	114	Diagnostická zásuvka	144
Sada servisního nářadí	115		
Stojan předního kola	115		
Motorový olej	116		
Brzdový systém	118		
Spojka	122		
Chladicí kapalina	122		
Pneumatiky	123		
Ráfky a pneumatiky	124		
Kola	125		
Vzduchový filtr	131		
Osvětlovací prostředky	133		
Spouštění z cizího zdroje	138		
Akumulátor	139		

Všeobecná upozornění

V kapitole „Údržba“ je popsána práce při kontrole a výměně opotřebených dílů, která není náročná.

Pokud je při montáži nutné dodržet zvláštní utahovací momenty, jsou tyto utahovací momenty uvedeny. Přehled všech utahovacích momentů najdete v kapitole „Technické údaje“.

Další informace související s údržbou a opravami obdržíte u svého partnera BMW Motorrad na DVD.

K provádění některých prací jsou nutné speciální nástroje a odborné znalosti. V případě pochybností se obraťte na odborný servis, nejlépe na partnera BMW Motorrad.

Sada palubního nářadí

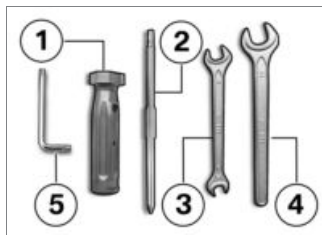

- 1** Rukojeť šroubováku
 - Použití s rukojetí šroubováku.
 - Doplnění motorového oleje (☛ 117).
- 2** Výměnný šroubovací bit
 - Křížový hrot PH1 a Torx T25
 - Demontáž žárovky pro přední a zadní ukazatele směru (☛ 136).
 - Demontáž krytu akumulátoru (☛ 140).
 - Doplnění chladicí kapaliny (☛ 123).

- 3** Vidlicový klíč
 - Velikost klíče 8/10
 - Demontáž akumulátoru (☛ 140).
- 4** Vidlicový klíč
 - Velikost klíče 14
 - Nastavení držáku zrcátka (☛ 78).
- 5** Klíč Torx T30
 - Nastavte řadící páku dolů.

Sada servisního nářadí

– se sadou servisního nářadí^{ZP}

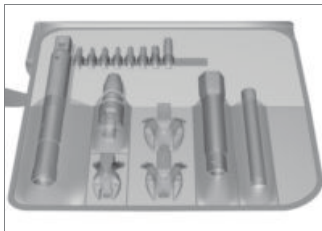

Pro rozšířené servisní práce (např. demontáž a montáž kol) je k dispozici servisní sada nářadí BMW Motorrad. Tuto sadu nářadí získáte u vašeho partnera BMW Motorrad.

Stojan předního kola

Montáž stojanu předního kola



Používání stojanu předního kola BMW Motorrad bez dalšího sklopného nebo pomocného stojanu

Poškození dílů po pádu

- Před zvednutím motocyklu na stojan předního kola BMW Motorrad postavte motocykl na sklopný nebo pomocný stojan.◀
- Postavte motocykl na sklopný stojan, přitom dbejte na to, aby stál na rovném pevném podkladu.
- Použijte základní stojan s držákem předního kola. Základní stojan a díly příslušenství si zakoupíte u svého partnera BMW Motorrad.

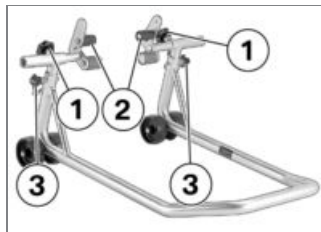

- Uvolněte šrouby **1**.
- Posuňte oba držáky **2** směrem ven, aby se mezi ně vešlo vedení předního kola.
- Nastavte požadovanou výšku stojanu předního kola pomocí fixačních kolíků **3**.
- Vyrovnejte stojan na střed předního kola a nasuňte na přední osu.

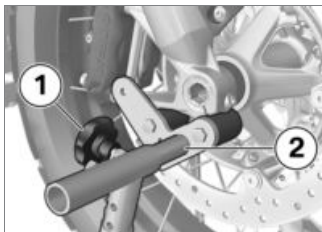

- Vyrovnejte oba držáky **2** tak, aby vedení předního kola společlivě dosedlo.
- Utáhněte šrouby **1**.

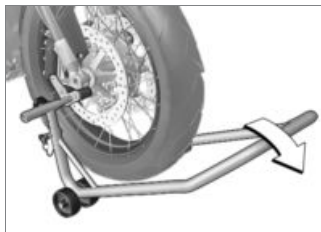

POZOR

Zvednutí sklopného stojanu při příliš velkém nazdvihnutí motocyklu

Poškození dílů po pádu

- Při zvedání dbejte na to, aby sklopný stojan zůstal na zemi. ◀
- Rovnoměrně stlačte stojan předního kola dolů a zvedněte motocykl.

Motorový olej

Kontrola hladiny motorového oleje

POZOR

Chybná interpretace množství oleje, protože množství oleje závisí na teplotě (čím vyšší teplota, tím vyšší stav oleje)

Poškození motoru

- Množství oleje kontrolujte pouze po delší jízdě, resp. při teplém motoru. ◀
- Motor zahřejte na provozní teplotu a vypněte.
- Postavte motocykl na sklopný stojan, přitom dbejte na to, aby stál na rovném pevném podkladu.
- Počkejte pět minut, aby se olej mohl shromáždit v olejové vaně.

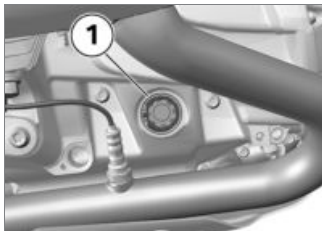

- Zkontrolujte stav oleje na olejoznaku **1**.



 Požadované množství motorového oleje

mezi značkami MIN a MAX

Pokud je hladina oleje pod značkou MIN:

- Doplnění motorového oleje (►► 117).

Pokud je hladina oleje nad značkou MAX:

- Nechte upravit stav oleje v odborném servisu, nejlépe partnerem BMW Motorrad.

Doplnění motorového oleje

- Odstavte motocykl, dbejte na to, aby stál na rovném pevném podkladu.

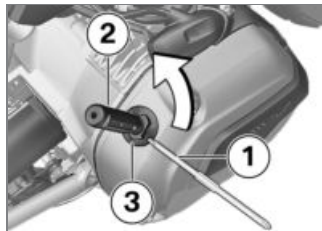

- Vyčistěte okolí plnicího otvoru oleje.
- Z důvodu snadného přenosu síly zastrčte výměnný šroubovací nástavec **1**, Torxem dopředu, do rukojeti šroubováku **2** (palubní nářadí).
- Uvedené palubní nářadí nasadte do zátky **3** plnicího otvoru oleje a demontujte uzávěr otáčením proti směru hodinových ručiček.
- Kontrola hladiny motorového oleje (►► 116).

**POZOR****Použití příliš malého, příp. velkého množství motorového oleje**

Poškození motoru

- Udržujte správný stav motorového oleje. ◀
- Doplněte motorový olej na požadovanou hodnotu.



Doplněné množství motorového oleje

max 0,95 l (Rozdíl mezi MIN a MAX)

- Kontrola hladiny motorového oleje (▶▶▶ 116).
- Namontujte zátku plnicího otvoru oleje.

Brzdový systém**Kontrola funkce brzd**

- Stiskněte páku ruční brzdy.
 - » Musí být jednoznačně znatelný tlakový bod.
- Stiskněte páku nožní brzdy.
 - » Musí být jednoznačně znatelný tlakový bod.

Pokud tlakové body nejsou znatelné:

**POZOR****Neodborné práce na brzdovém systému**

Ohrožení bezpečnosti brzdového systému

- Veškeré práce na brzdovém systému smí provádět pouze odborní pracovníci. ◀
- Nechte zkontrolovat brzdy v odborném servisu, nejlépe partnerem BMW Motorrad.

Kontrola tloušťky brzdového obložení vpředu

- Odstavte motocykl, dbejte na to, aby stál na rovném pevném podkladu.



- Vizually zkontrolujte tloušťku brzdového obložení vlevo a vpravo. Směr pohledu: mezi kolem a vedením předního kola na brzdové obložení **1**.



Hranice opotřebení brzdového obložení vpředu

1,0 mm (Pouze třecí obložení bez nosného kotouče. Značky opotřebení (drážky) musí být zřetelně viditelné.)

Pokud značky opotřebení nejsou zřetelné:



VAROVÁNÍ

Ploušťka obložení klesla pod minimální hodnotu

Snížený brzdový účinek, poškození brzdy

- Provozní spolehlivost brzd je zaručena, pouze pokud tloušťka brzdového obložení neklesla pod minimální hodnotu. ◀
- Nechte vyměnit brzdové obložení v odborném servisu, nejlépe partnerem BMW Motorrad.

Kontrola tloušťky brzdového obložení vzadu

- Odstavte motocykl, dbejte na to, aby stál na rovném pevném podkladu.



- Vizually zkontrolujte tloušťku brzdového obložení. Směr pohledu: mezi zástěrkou a zadním kolem na brzdové obložení **1**.



 Hranice opotřebení brzdového obložení vzadu

1,0 mm (Pouze třecí obložení bez nosného kotouče.)

Pokud byla dosažena minimální hloubka vzorku (hranice opotřebení):

VAROVÁNÍ

Tloušťka obložení klesá pod minimální hodnotu

Snížený brzdný účinek, poškození brzdy

- Provozní spolehlivost brzd je zaručena, pouze pokud tloušťka

brzdového obložení neklesla pod minimální hodnotu.◀

- Nechte vyměnit brzdové obložení v odborném servisu, nejlépe partnerem BMW Motorrad.

Kontrola hladiny brzdové kapaliny vpředu

VAROVÁNÍ

Příliš málo brzdové kapaliny v nádržce brzdové kapaliny

Výrazně snížený brzdný výkon v důsledku vzduchu v brzdové soustavě

- Pravidelně kontrolujte stav brzdové kapaliny.◀
- Postavte motocykl na sklopný stojan, přitom dbejte na to, aby stál na rovném pevném podkladu.
- Dejte řídítka do přímé polohy.



- Zkontrolujte hladinu brzdové kapaliny na nádržce vpředu **1**.

OZNÁMENÍ

Vlivem opotřebení brzdového obložení klesá hladina brzdové kapaliny v nádržce.◀

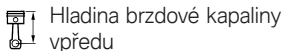

Brzdová kapalina, DOT4

Hladina brzdové kapaliny nesmí klesnout pod značku MIN. (Nádržka brzdové kapaliny ve vodorovné poloze, motocykl stojí rovně)

Pokud hladina brzdové kapaliny klesne pod dovolenou úroveň:

- Závadu nechte co nejdříve odstranit v odborném servisu, nejlépe partnerem BMW Motorrad.

Kontrola hladiny brzdové kapaliny vzadu

VAROVÁNÍ

Příliš málo brzdové kapaliny v nádržce brzdové kapaliny

Výrazně snížený brzdový výkon v důsledku vzduchu v brzdové soustavě

- Pravidelně kontrolujte stav brzdové kapaliny. ◀
- Postavte motocykl na sklopný stojan, přitom dbejte na to, aby stál na rovném pevném podkladu.



- Zkontrolujte stav brzdové kapaliny na nádržce vzadu **1**.

OZNÁMENÍ

Vlivem opotřebení brzdového obložení klesá hladina brzdové kapaliny v nádržce. ◀

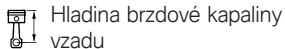

Brzdová kapalina, DOT4

Hladina brzdové kapaliny nesmí klesnout pod značku MIN. (Nádržka brzdové kapaliny ve vodorovné poloze, motocykl stojí rovně)

Pokud hladina brzdové kapaliny klesne pod dovolenou úroveň:

- Závadu nechte co nejrychleji odstranit v odborném servisu, nejlépe partnerem BMW Motorrad.

Spojka

Kontrola funkce spojky

- Stiskněte spojkovou páku.
- » Musí být jednoznačně zřetelný tlakový bod.

Pokud tlakový bod není zřetelný:

- Nechte zkontrolovat spojku v odborném servisu, nejlépe partnerem BMW Motorrad.

Chladicí kapalina

Kontrola hladiny chladicí kapaliny



UPOZORNĚNÍ

Práce na horkém chladicím systému

Nebezpečí popálení

- Proce provádějte pouze na vychladlém chladicím systému. ◀
- Odstavte motocykl, dbejte na to, aby stál na rovném pevném podkladu.



- Zkontrolujte stav chladicí kapaliny na expanzní nádobě **1**. Pokud hladina chladicí kapaliny klesne pod dovolenou úroveň:
- Doplňte chladicí kapalinu.

Doplnění chladicí kapaliny

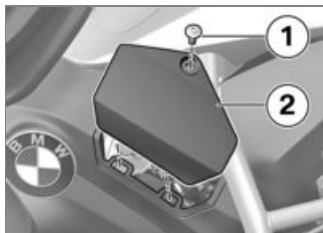

- Vyšroubujte šroub **1** a sejměte kryt **2**.

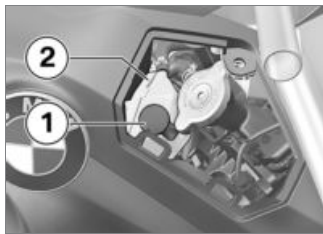

- Otevřete uzávěr **1** expanzní nádoby chladicí kapaliny **2** a do-

plňte chladicí kapalinu na požadovaný stav.

- Kontrola hladiny chladicí kapaliny (→ 122).
- Zavřete uzávěr expanzní nádoby chladicí kapaliny.

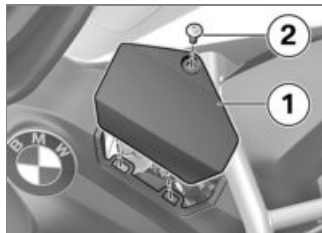

- Nasadte kryt **1**.
- Zašroubujte šroub **2**.

Pneumatiky

Kontrola tlaku v pneumatikách

! VAROVÁNÍ

Nesprávný tlak v pneumatikách

Zhoršené jízdní vlastnosti motocyklu, zkrácení životnosti pneumatik

- Zajistěte, aby pneumatiky měly správný tlak. ◀

! VAROVÁNÍ

Samočinné otevření svíse namontovaných ventilových vložek při vysokých rychlostech.

Náhly pokles tlaku v pneumatikách.

- Používejte čepičky ventilů s gumovým těsněním a dobře je zašroubujte. ◀

- Odstavte motocykl, dbejte na to, aby stál na rovném pevném podkladu.
- Zkontrolujte tlak v pneumatikách podle následujících údajů.



Tlak pneumatiky vpředu

2,5 bar (studené pneumatiky)



Tlak pneumatiky vzadu

2,9 bar (studené pneumatiky)

V případě nedostatečného tlaku v pneumatikách:

- Upravte tlak v pneumatikách.

Ráfky a pneumatiky kontrola ráfků

- Odstavte motocykl, dbejte na to, aby stál na rovném pevném podkladu.
- Vizually zkontrolujte ráfky, zda nejsou poškozeny.

- Nechte poškozené ráfky zkontrolovat příp. vyměnit v odborném servisu, nejlépe partnerem BMW Motorrad.

Kontrola hloubky vzorku pneumatiky



VAROVÁNÍ

Jízda na silně ojetých pneumatikách

Nebezpečí nehody z důvodu zhoršeného jízdního chování

- Pneumatiky v případě potřeby vyměňte před dosáhnutím zákonem stanovené minimální hloubky profilu. ◀
- Odstavte motocykl, dbejte na to, aby stál na rovném pevném podkladu.
- Zkontrolujte hloubku vzorku pneumatik v hlavních drážkách pomocí značek opotřebení.



OZNÁMENÍ

Na každé pneumatice jsou do hlavních drážek dezénu vyraženy značky opotřebení. Pokud je vzorek ojetý na úroveň značek, je pneumatika úplně opotřebovaná. Pozice značek je označena na okraji pneumatiky, např. písmeny TI, TWI nebo šipkou. ◀

Pokud byla dosažena minimální hloubka vzorku:

- Vyměňte příslušné pneumatiky.

Kontrola paprsků kol

- Odstavte motocykl, dbejte na to, aby stál na rovném pevném podkladu.
- Rukojetí šroubováku nebo podobným předmětem přejedte přes paprsky, přitom poslouchejte sled zvuků.

Pokud je slyšet nepravidelný sled zvuků:

- Nechte zkontrolovat paprsky kol v odborném servisu, nejlépe partnerem BMW Motorrad.

Kola

Doporučené pneumatiky

Pro každý rozměr pneumatiky byly společností BMW Motorrad testovány určité pneumatiky a označeny jako bezpečné. Společnost BMW Motorrad nemůže posoudit vhodnost všech pneumatik, a proto nemůže ručit za bezpečnost jízdy.

Společnost BMW Motorrad doporučuje používat pouze pneumatiky, které byly testovány společností BMW Motorrad.

Bezpodmínečně je třeba dodržovat přípustnou maximální rychlost a údaje o nosnosti (viz "Technické údaje").

Je třeba respektovat pokyny k maximální rychlosti s terénními a zimními pneumatikami (☞ 87). Podrobné informace získáte u svého partnera BMW Motorrad nebo na Internetu na adrese:

bmw-motorrad.com

Vliv rozměrů pneumatik na regulační systémy podvozku

Rozměry pneumatik hrají v případě jízdních regulačních systémů ABS a ASC významnou roli. V řídicí jednotce jsou uloženy zejména průměr a šířka kol jako základ pro všechny potřebné výpočty řídicí jednotky. Záměnou rozměru pneumatiky za jiný než sériový může mít značný vliv na regulační chování těchto systémů.

Také snímače potřebné k měření otáček kol musí být přizpůsobeny namontovaným regulačním systémům a nesmí být vyměňovány.

Pokud chcete na vašem motocyklu použít jiná kola, kontaktujte s dotazem odborný servis, nejlépe partnera BMW Motorrad. V některých případech mohou být údaje uložené v řídicích jednotkách přizpůsobeny novým rozměrům kol.

Nálepka RDC

– s kontrolou tlaku v pneumatikách (RDC)^{ZV}

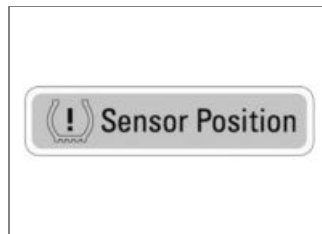

 **POZOR**

Neodborná demontáž pneumatiky

Poškození senzorů RDC

- Informujte odborný servis nebo autorizovaný servis BMW Motorrad, že je kolo vybaveno senzorem RDC. ◀

U motocyklů vybavených systémem RDC je na ráfku v místě snímače RDC nalepena nálepka. Při výměně pneumatiky dbejte na to, aby nedošlo k poškození snímače RDC. Upozorněte partnera BMW Motorrad nebo odborný servis na snímač RDC.

Demontáž předního kola

- Postavte motocykl na sklopný stojan, přitom dbejte na to, aby stál na rovném pevném podkladu.

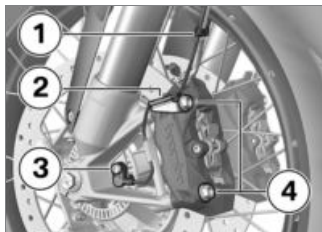

- Vyměňte kabel snímače otáček kola z upevňovacích spon **1** a **2**.
- Odšroubujte šroub **3** a vyjměte snímač otáček kola z otvoru.
- Nalepte lepicí pásku na ty části ráfků, které by mohly být poškrábány při demontáži brzdových třmenů.



POZOR

Nechtěné stlačení brzdového obložení

Poškození součásti během nasazování brzdového třmenu nebo odtlačování brzdových obložení

- Neovládejte brzdu, když je brzdový třmen uvolněný. ◀
- Odšroubujte upevňovací šrouby **4** brzdových třmenů vlevo a vpravo.

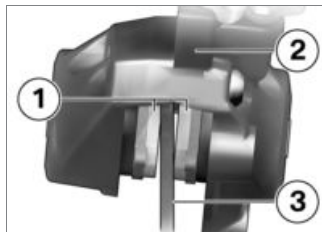

- Lehce od sebe vytlačte brzdové obložení **1** točivými pohyby brzdového třmenu **2** proti brzdovému kotouči **3**.
- Stáhněte opatrně brzdové třmeny nahoru a ven z brzdových kotoučů.

- Zvedněte vpředu motocykl, aby se přední kolo mohlo volně otáčet. Doporučujeme použít stojan předního kola BMW Motorrad.
- Montáž stojanu předního kola (►► 115).

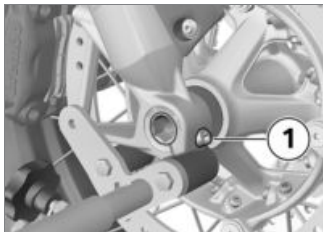

- Povolte pravý upínací šroub osy **1**.

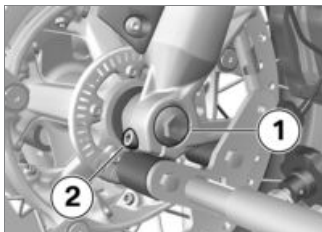

- Vyšroubujte šroub **1**.
- Povolte levý upínací šroub osy **2**.
- Nástrčnou osu zatlačte mírně dovnitř, čímž dosáhnete lepšího úchytu na pravé straně.

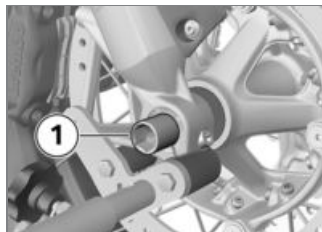

- Vyšroubujte přední kolo **1**, přitom podpírejte kolo.
- Přední kolo vyjměte a odvalte dopředu z vedení předního kola.

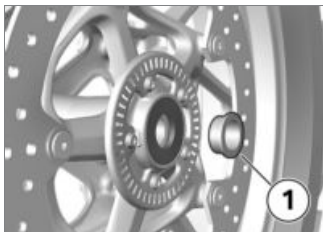

- Vyměňte vymezovací pouzdro **1** z náboje předního kola.

Montáž předního kola

VAROVÁNÍ

Použití kola, které neodpovídá sériovému vybavení

Funkční poruchy při regulačních zásazích ABS a ASC

- Dodržujte pokyny o vlivu rozměrů pneumatik na regulační systémy podvozku ABS a ASC na začátku této kapitoly. ◀

POZOR

Utažení šroubových spojů nesprávným utahovacím momentem

Poškození nebo uvolnění šroubových spojů

- Nechte zkontrolovat utahovací momenty šroubových spojů v odborném servisu, nejlépe autorizovaném servisu BMW Motorrad. ◀

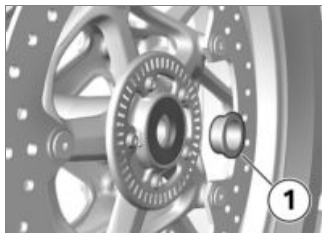

- Vložte rozpěrné pouzdro **1** do náboje kola na levé straně.

POZOR

Montáž předního kola proti směru otáčení

Nebezpečí nehody

- Řiďte se šipkami směru otáčení na pneumatice nebo ráfku. ◀
- Vložte přední kolo do vedení předního kola.

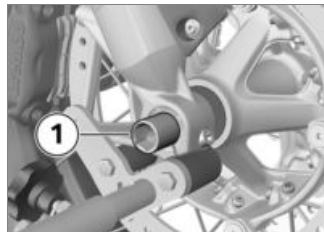

- Přední kolo nadzvedněte a nástrčnou osu **1** namontujte.
- Stojan předního kola odstraňte a vidlici předního kola opakovaně silně zatlačte. Nemačkejte přitom páčku ruční brzdy.

- Montáž stojanu předního kola (→ 115).

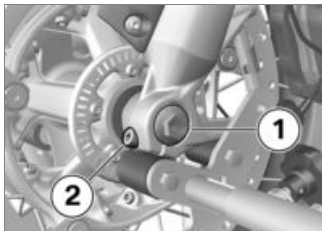

- Našroubujte šroub **1** a utáhněte předepsaným utahovacím momentem. Přitom kontrolujte nástrčnou osu na pravé straně.

 Nástrčná osa v teleskopické vidlici

30 Nm

- Utáhněte levé upínací šrouby osy **2** předepsaným momentem.

 Upínací šroub pro nástrčnou osu v teleskopické vidlici

19 Nm



- Utáhněte pravý upínací šroub osy **1** předepsaným momentem.

 Upínací šroub pro nástrčnou osu v teleskopické vidlici

19 Nm

- Odstraňte stojan předního kola.

- Nasadte brzdové třmeny vlevo a vpravo na brzdové kotouče.

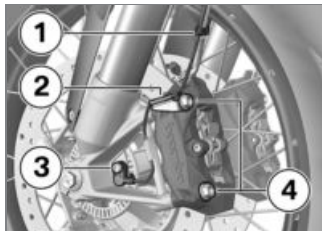

- Našroubujte upevňovací šrouby **4** vlevo a vpravo a utáhněte předepsaným momentem.

 Brzdový třmen na teleskopické vidlici

38 Nm

- Odstraňte lepicí pásku z ráfků.

! VAROVÁNÍ

Brzdová obložení nedosedají na brzdový kotouč

Nebezpečí nehody kvůli zpožděnému brzdnému účinku.

- Před začátkem jízdy zkontrolujte, zda brzdy působí okamžitě. ◀
- Několikrát stiskněte brzdu, aby dosedlo brzdové obložení.
- Nasaďte kabel snímače otáček kola do upevňovacích spon **1** a **2**.
- Vložte snímač otáček kola do otvoru a zašroubujte šroub **3**.



Snímač otáček kola na vidlici

Spárovačka: Mikrozapuzdřený nebo zajištění šroubu se střední pevností

8 Nm

Demontáž zadního kola

- Postavte motocykl na sklopný stojan, přitom dbejte na to, aby stál na rovném pevném podkladu.
- Zařaďte první převodový stupeň.



UPOZORNĚNÍ

Horká výfuková soustava

Nebezpečí popálení

- Nedotýkejte se horké výfukové soustavy. ◀
- Koncový tlumič výfuku nechte vychladnout.

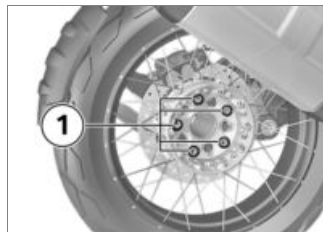

- Vyšroubujte šrouby **1** zadního kola, kolo přitom podpírejte.
- Odvalte zadní kolo dozadu.

Montáž zadního kola



VAROVÁNÍ

Použití kola, které neodpovídá sériovému vybavení

Funkční poruchy při regulačních zásazích ABS a ASC

- Dodržujte pokyny o vlivu rozměrů pneumatik na regulační systémy podvozku ABS a ASC na začátku této kapitoly. ◀

POZOR

Utažení šroubových spojů nesprávným utahovacím momentem

Poškození nebo uvolnění šroubových spojů

- Nechte zkontrolovat utahovací momenty šroubových spojů v odborném servisu, nejlépe autorizovaném servisu BMW Motorrad. ◀
- Nasadte zadní kolo do držáku zadního kola.

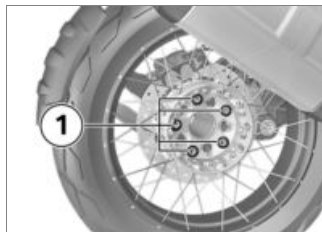

VAROVÁNÍ

Smíšená montáž šroubů kol pro paprskové a lité kolo

Nebezpečí nehody

- Používejte pouze šrouby kol se stejnou, schválenou délkou.
- Šrouby kol nemažte. ◀
- Našroubujte šrouby kol **1** a utáhněte předepsaným momentem.

 Zadní kolo na přírubě kola

Pořadí utahování: utáhnout do kříže

60 Nm

Vzduchový filtr Výměna vložky vzduchového filtru

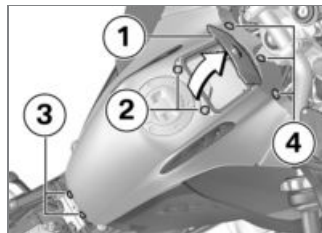

- Demontáž sedadla řidiče (→ 75).
- Otevřete víko **1** odkládací přihrádky.
- Vyšroubujte šrouby **2, 3** a **4**.

- Sundejte kryt nádrže.

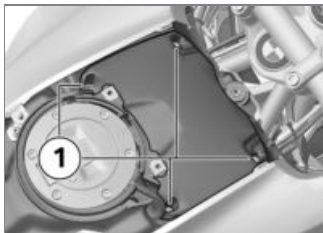

- Vyšroubujte šrouby **1**.
- Demontujte kryt vzduchového filtru.

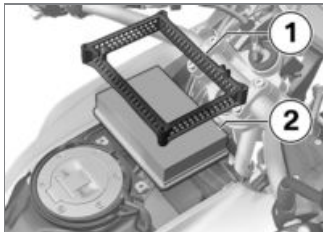

- Vyměňte rám **1** a vložku vzduchového filtru **2**.

- Nasadte novou vložku vzduchového filtru **2** a rám **1**.

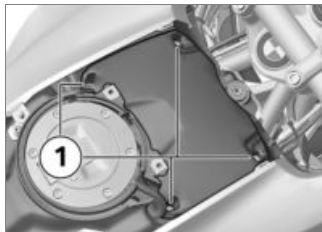

- Nasadte víko tělesa vzduchového filtru.
- Našroubujte šrouby **1**.

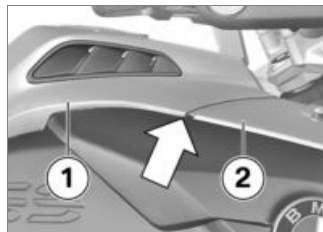

- Nasadte kryt nádrže **1**, při montáži dbejte na to, aby vedení (**šipka**) leželo pod krytem předního kola nahoře **2**.

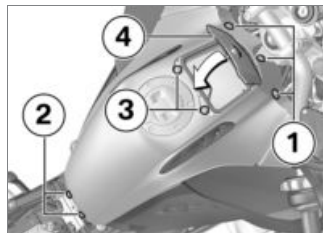

- Našroubujte šrouby **1**, **2** a **3**.

- Zavřete víko **4** odkládací přihrádky.
- Montáž sedadla řidiče (III ➔ 76).

Osvětlovací prostředky

Výměna žárovky potkávacího a dálkového světla

– bez diodových světlometů ZV

OZNÁMENÍ

Umístění zástrčky, třmenu pružiny a žárovky se může od následujících vyobrazení lišit. ◀

- Odstavte motocykl, dbejte na to, aby stál na rovném pevném podkladu.
- Vypněte zapalování.

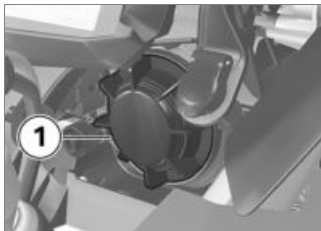

- Kryt **1** vymontujte otáčením proti směru hodinových ručiček, aby se žárovka tlumeného světla dala vyměnit.



- Kryt **1** vymontujte otáčením proti směru hodinových ručiček

ček, aby se žárovka dálkového světla dala vyměnit.

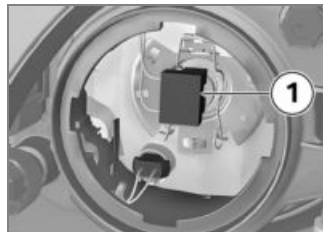

- Odpojte konektor **1**.



- Uvolněte pružnou sponu **1** z aretace a vyklopte na stranu.
- Demontujte žárovku **2**.

- Vadnou žárovku vyměňte.



Žárovka tlumeného světla

H7 / 12 V / 55 W

– s diodovými světly^{ZV}

LED<



Žárovka dálkového světla

H7 / 12 V / 55 W

– s diodovými světly^{ZV}

LED<

- Abyste sklo nové žárovky chránili před znečištěním, držte ji pouze za objímku.

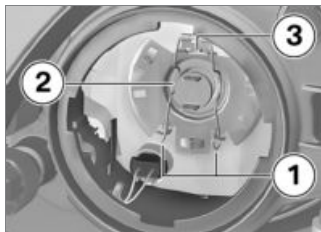

- Vložte žárovku **2**, přitom dbejte na správnou polohu nosu **3**.



OZNÁMENÍ

Orientace žárovky se může lišit od obrázku. ◀

- Vložte pružnou sponu **1** do aretace.



- Připojte konektor **1**.
- Kryt nasadte a namontujte otáčením ve směru hodinových ručiček.

Výměna žárovky obrysového světla

– bez diodových světly^{ZV}

- Odstavte motocykl, dbejte na to, aby stál na rovném pevném podkladu.
- Vypněte zapalování.

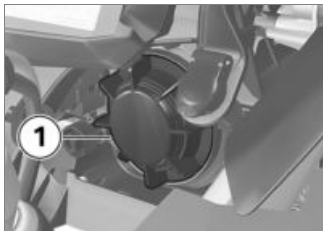

- Demontujte kryt **1** otáčením proti směru hodinových ručiček.

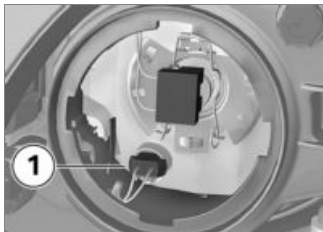

- Vyměňte objímku **1** z tělesa světlometu.



- Vytáhněte žárovku **1** z objímky.
- Vadnou žárovku vyměňte.

	Žárovka obrysového světla
W5W / 12 V / 5 W	
– s diodovými světlometry ^{ZV}	
LED<	

- Abyste sklo nové žárovky chránili před znečištěním, uchopte ji do čistého a suchého hadru.



- Vložte žárovku **1** do objímky.



- Objímku žárovky **1** nasadte do skříňe světlometu.
- Nasadte kryt a namontujte ho otáčením ve směru hodinových ručiček.

Výměna žárovky pro přední a zadní ukazatele směru

- bez diodových ukazatelů směru^{ZV}
- Odstavte motocykl, dbejte na to, aby stál na rovném pevném podkladu.
- Vypněte zapalování.



- Vyšroubujte šroub **1**.



- Vyměňte rozptylové sklo na straně šroubení z tělesa zrcátka.

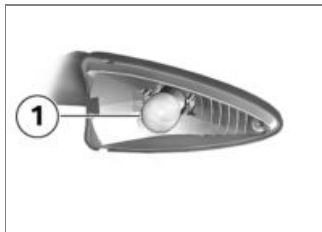

- Vyšroubujte žárovku **1** z tělesa zrcátka otáčením páky proti směru hodinových ručiček.<

- Vadnou žárovku vyměňte.



Žárovka směrových světel vpředu

RY10W / 12 V / 10 W

– s diodovými ukazateli směru^{ZV}

LED<



Žárovka směrových světel vzadu

RY10W / 12 V / 10 W

– s diodovými ukazateli směru^{ZV}

LED<

- Abyste sklo nové žárovky chránili před znečištěním, uchopte ji do čistého a suchého hadru.

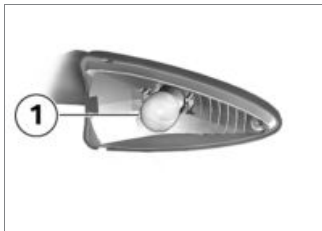

- Žárovku **1** namontujte otáčením ve směru hodinových ručiček do tělesa reflektoru.



- Krycí sklo nasadíte do tělesa reflektoru a uzavřete.



- Zašroubujte šroub **1**.

Výměna LED koncového světla

Koncové světlo LED může být vyměněno jen celé.

- Obratíte se na odborný servis, nejlépe na partnera BMW Motorrad.

Výměna diodového ukazatele směru

– s diodovými ukazateli směru^{ZV}

- Diodové ukazatele směru lze vyměnit pouze jako celek. Obratíte se na odborný

servis, nejlépe na partnera BMW Motorrad.

Výměna diodového světlometu

- s diodovými světlometry^{ZV}
- Diodové světlometry lze vyměnit pouze jako celek. Obratíte se na odborný servis, nejlépe na partnera BMW Motorrad.◀

Výměna přídatného světlometu LED

– s přídatným světlometem LED^{ZP}

Diodové přídatné světlometry mohou být vyměňovány pouze v celku, výměna jednotlivých diod není možná.

Obratíte se na odborný servis, nejlépe na partnera BMW Motorrad.

Spouštění z cizího zdroje

POZOR

Příliš silný proud při externím startování motocyklu

Vznícení kabelů nebo poškození elektroniky vozidla

- Motocykl nespouštějte z cizího zdroje přes zásuvku, ale výhradně přes póly akumulátoru. ◀

POZOR

Kontakt mezi pólovými svorkami startovacího kabelu a vozidlem

Nebezpečí zkratu

- Používejte startovací kabely s úplně izolovanými pólovými svorkami. ◀

POZOR

Externí startování s napětím vyšším než 12 V

Poškození elektroniky vozidla

- Akumulátor cizího vozidla musí mít napětí 12 V. ◀
- Odstavte motocykl, dbejte na to, aby stál na rovném pevném podkladu.
- Demontáž krytu akumulátoru (→ 140).
- Při externím startování neodpojujte akumulátor od palubní sítě.

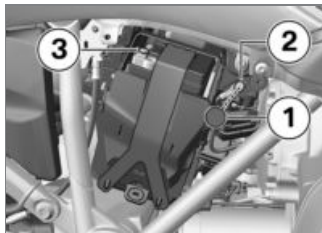

- Odstraňte ochrannou krytku **1**.

- Červeným startovacím kabelem propojte kontakt kladného pólu **2** vybitého akumulátoru s kladným pólem cizího akumulátoru.
- Černý startovací kabel připojte na záporný pól cizího akumulátoru a poté na záporný pól vybitého akumulátoru **3**.
- Motor cizího vozidla nechte během procesu spouštění motoru v chodu.
- Motor motocyklu s vybitým akumulátorem spusťte obvyklým způsobem, v případě neúspěchu opakujte spouštění motoru až po několika minutách, abyste šetřili spouštěč a akumulátor cizího vozidla.
- Před odpojením nechte několik minut v chodu oba motory.
- Pomocné startovací kabely nejdříve odpojte od záporného pólu a poté od kladného pólu.

OZNÁMENÍ

Nepoužívejte ke spouštění motoru startovací spreje a podobné prostředky. ◀

- Namontujte ochrannou krytku.
- Montáž krytu akumulátoru (▶▶▶ 142).

Akumulátor

Pokyny k údržbě

Odborná údržba, nabíjení a skladování zvyšuje životnost akumulátoru a je podmínkou případných nároků na záruku.

K dosažení dlouhé životnosti akumulátoru dodržujte následující body:

- Povrch akumulátoru udržujte čistý a suchý.
- Neotvírejte akumulátor.
- Nedoplňujte vodu.

- Při nabíjení akumulátoru dodržujte pokyny k nabíjení na následujících stranách.
- Neotáčejte akumulátor dnem vzhůru.

POZOR

Vybití připojeného akumulátoru elektronikou vozidla (např. hodiny)

Hluboké vybití akumulátoru, tím vyloučení nároků ze záruky

- Při přestávkách v jízdě delších než 4 týdny: K akumulátoru připojit udržovací nabíječku. ◀

OZNÁMENÍ

Společnost BMW Motorrad vyvinula udržovací nabíječku speciálně určenou pro elektroniku vašeho motocyklu. Pomocí tohoto přístroje zůstane akumulátor nabitý i při delším odstavení motocyklu. Další

informace získáte u vašeho partnera BMW Motorrad. ◀

Nabíjení připojeného akumulátoru

POZOR

Nabíjení akumulátoru připojeného k vozidlu na pólech akumulátoru

Poškození elektroniky vozidla

- Před nabíjením odpojte póly akumulátoru. ◀

POZOR

Nabíjení zcela vybitého akumulátoru přes zásuvku nebo přídavnou zásuvku

Poškození elektroniky vozidla

- Zcela vybitý akumulátor (napětí akumulátoru nižší než 9 V, při zapnutém zapalování zůstanou kontrolky na multifunkčním displeji zhasnuté) nabíjejte vždy

přímo na pólech **odpojeného** akumulátoru. ◀



POZOR

Nevhodné nabíječky připojené k zásuvce

Poškození nabíječky a elektroniky vozidla

- Použijte vhodnou nabíječku BMW. Vhodnou nabíječku zakoupíte u partnera BMW Motorrad. ◀
- Připojený akumulátor nabíjejte pomocí zásuvky.



OZNÁMENÍ

Elektronika motocyklu rozezná plné nabití akumulátoru. V tomto případě se zásuvka odpojí. ◀

- Dodržujte návod k obsluze nabíječky.



OZNÁMENÍ

Pokud nemůžete nabít akumulátor pomocí zásuvky, pak pravděpodobně použitá nabíječka není vhodná pro elektroniku vašeho motocyklu. V tomto případě nabíjete akumulátor přímo přes póly akumulátoru odpojeného od motocyklu. ◀

Nabíjení odpojeného akumulátoru

- Nabíjete akumulátor vhodnou nabíječkou.
- Dodržujte návod k obsluze nabíječky.
- Po skončení nabíjení odpojte svorky nabíječky od pólů akumulátoru.



OZNÁMENÍ

V případě delšího odstavení motocyklu musí být akumulátor pravidelně nabíjen. Přitom dodržujte

pokyny k manipulaci s akumulátorem. Před uvedením do provozu musí být akumulátor znovu plně nabitý. ◀

Demontáž akumulátoru

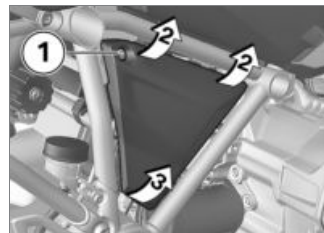

- Vypněte zapalování.
- Vyšroubujte šroub **1**.
- Lehce vytáhněte kryt akumulátoru nahoru do polohy **2**.
- Abyste nepoškodili kryt akumulátoru a držák, vyjměte kryt nahoru do polohy **3**.

– s výstražným systémem proti krádeži (DWA)^{ZV}

- Příp. vypněte výstražné zařízení proti krádeži.◀



- Uvolněte vedení záporného pólu akumulátoru **1** a pryžovou pružinu **2**.



- Upínací desku zatáhněte směrem ven na pozici **1** a demontujte směrem nahoru.
- Akumulátor mírně nadzvedněte a tak daleko vyjměte z držáku, aby byl přístupný kladný (+) pól.



- Uvolněte vedení kladného pólu akumulátoru **1** a vytáhněte akumulátor.

Montáž akumulátoru



OZNÁMENÍ

Pokud je 12V akumulátor namontovaný chybně, příp. došlo k změně svorek (např. při spuštění z cizího zdroje), může dojít ke spálení pojistky regulátoru alternátoru.◀



- Upevněte vedení kladného pólu akumulátoru **1**.
- Zatlačte akumulátor do držáku.



- Upevněte vedení záporného pólu akumulátoru **1**.
- Upevněte akumulátor pryžovou pružinou **2**.



- Zašroubujte šroub **1**.
- Nastavení času (☰➔ 57).
- Nastavení data (☰➔ 58).

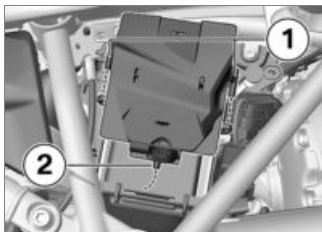

- Nejdříve nasadíte upínací desku do úchytů **1** a pak zatlačte na pozici **2** pod akumulátor.

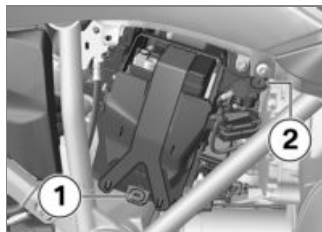

- Nasadíte kryt akumulátoru do úchytu **1** a zatlačte do úchytu **2**.

Pojistky

Výměna pojistek

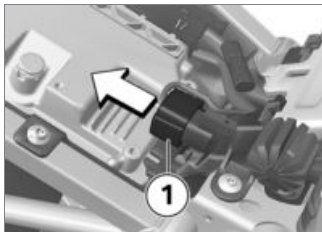

- Vypněte zapalování.
- Demontáž sedadla řidiče (→ 75).
- Vytáhněte zástrčku **1**.

POZOR

Přemostění vadných pojistek

Nebezpečí zkratu a požáru

- Nepřemostřujte vadní pojistky.
- Vadné pojistky nahradte novými.◀
- Vadnou pojistku vyměňte podle schématu zapojení pojistek.

OZNÁMENÍ

V případě častých závad pojistek nechte zkontrolovat elektrickou soustavu v odborném servisu, nejlépe partnerem BMW Motorrad.◀

- Použijte zástrčku **1**.
- Montáž sedadla řidiče (→ 76).

Obsazení pojistek

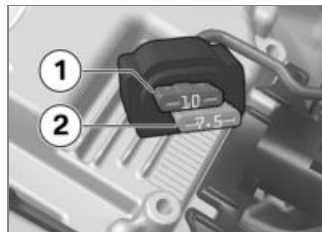

- 1** 10 A
Přístrojová deska
Výstražný systém proti krádeži (DWA)
Spínací skříňka
Diagnostická zásuvka
- 2** 7,5 A
Kombinovaný spínač levý
Kontrola tlaku pneumatik (RDC)

Pojistka regulátoru alternátoru

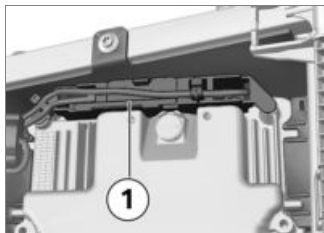

- 1** 50 A
Regulátor alternátoru

Diagnostická zásuvka Uvolnění diagnostické zásuvky



UPOZORNĚNÍ

Nesprávný postup při uvolňování diagnostické zásuvky pro on-board diagnostiku

Funkční poruchy motocyklu

- Diagnostickou zásuvku nechte uvolnit výhradně během BMW Service, odborným servisem nebo jinou autorizovanou osobou.
- Práci nechte provést příslušně školeným personálem.
- Respektujte pokyny výrobce motocyklu. ◀
- Demontáž krytu akumulátoru (▶▶ 140).

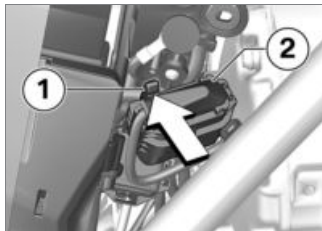

- Háček **1** zatlačte a diagnostický konektor **2** vytáhněte nahoru.

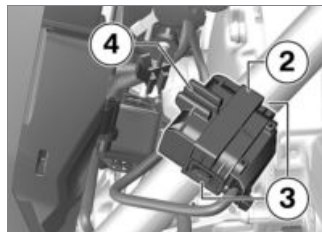

- Zajištění **3** na obou stranách zatlačte.
- Uvolněte diagnostickou zásuvku **2** z držáku **4**.
- » Rozhraní pro diagnostický a informační systém se může připojit na diagnostickou zásuvku **2**.

Upevnění diagnostické zásuvky

- Odpojte rozhraní pro diagnostický a informační systém.

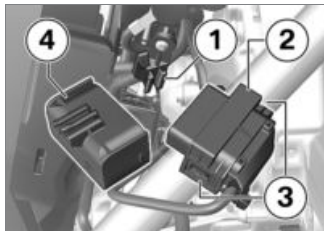

- Diagnostickou zásuvku **2** nasadte do držáku **4**.
- » Zajištění **3** na obou stranách zapadnou do zajištěné polohy.
- Držák **4** nasadte do uchycení **1**.



- Dbejte na to, aby háček **5** zapadl do zajištěné polohy.
- Montáž krytu akumulátoru (→ 142).

Příslušenství

Obecné pokyny	148
Zásuvky.....	148
Kufr	149
Kufr Topcase	151
Navigační systém	153

Obecné pokyny

UPOZORNĚNÍ

Použití výrobků jiných výrobců

Bezpečnostní riziko

- BMW Motorrad nemůže posoudit všechny výrobky jiných výrobců, zda jejich použití na vozidlech BMW nemá negativní vliv na bezpečnost. Tak je tomu i v případě úředního schválení v příslušné zemi. Tyto zkoušky nemohou zohlednit všechny podmínky použití na vozidlech BMW a z tohoto hlediska nejsou dostatečné.
- Používejte pouze díly a příslušenství, které pro vaše vozidlo schválila společnost BMW. ◀

Díly a příslušenství byly společností BMW důkladně vyzkoušeny z hlediska bezpečnosti, funkce a použitelnosti. Společnost BMW proto přebírá odpovědnost za vý-

robky. Společnost BMW neručí za neschválené díly a příslušenství.

Při jakékoli změně dodržujte zákonná ustanovení. Řiďte se podmínkami provozu vozidel na pozemních komunikacích ve vaší zemi.

Váš partner BMW Motorrad vám nabízí odborné poradenství při výběru originálních dílů BMW, příslušenství a ostatních výrobků. Další informace k tématu příslušenství najdete zde:

bmw-motorrad.com/accessories

Zásuvky

Připojení elektrických přístrojů

- Přístroje připojené k zásuvkám se smí uvádět do provozu pouze při zapnutém zapalování.

Vedení kabelů

- Kabely zásuvek k přídavným zařízením musí být vedeny tak, aby nepřekážely řidiči.
- Uložení kabelů nesmí ovlivňovat natočení řídicích a jízdní vlastnosti vozidla.
- Kabel nesmí být zaklesnutý.

Automatické odpojení

- Zásuvky se během startování automaticky vypnou.
- Aby nedošlo k přílišnému zatížení palubní sítě, nejpozději 15 minut po vypnutí zapalování se zásuvky vypnou. Může se stát, že přídavné přístroje s malým odběrem proudu nebudou elektronikou vozidla rozpoznány. V těchto případech se zásuvky vypnou již krátce po vypnutí zapalování.
- Při příliš nízkém napětí akumulátoru se zásuvky vypnou, aby bylo možné vozidlo nastartovat.

- Při překročení maximálního zatížení, uvedeného v technických datech, se zásuvky vypnou.

Kufř

Otevření kufř

- s hliníkovým kufřem^{ZP}

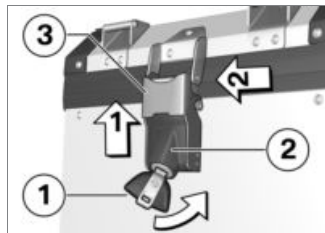

- Otočte klíčem **1** proti směru hodinových ručiček.



OZNÁMENÍ

Víko kufř lze odemknout jak levým, tak pravým zámkem.◀

- Kryt zámku **2** zatlačte nahoru, aby se odblokovala západka **3**.
- Západku **3** zatáhněte na stranu a otevřete víko.

Zavření kufř

- s hliníkovým kufřem^{ZP}

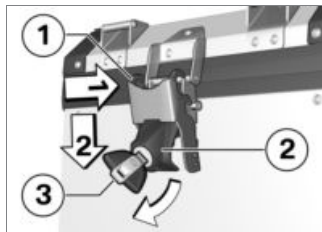

- Zavřete víko kufř.
- Nasadte na víko západku **1**.
- Kryt zámku **2** zatlačte dolů. Zkontrolujte přitom, zda západka dosedla na držák.
- Pro zamknutí zámku otočte klíčem **3** ve směru hodinových ručiček a vytáhněte.

Demontáž víka kufř

- s hliníkovým kufřem^{ZP}
- Otevření kufř (☞ 149).



- Vyvěste přídržné lanko **1**.
- Zavřete víko kufř.
- Otevřete druhý zámek víka kufř.
- Sundejte víko kufř.

Montáž víka kufř

- s hliníkovým kufřem^{ZP}

- Položte víko na kufř.
- Zavřete jeden uzávěr víka kufř.

- Odklopte víko kufru na tuto stranu.



- Zavěste přídržné lanko **1**.
- Zavřete víko kufru.
- Zavřete druhý uzávěr víka kufru.

Demontáž kufru

– s hliníkovým kufrem^{ZP}

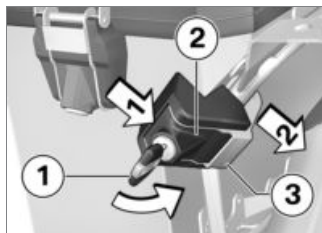

- Otočte klíčem **1** proti směru hodinových ručiček.
- Kryt zámku **2** zatlačte na stranu, aby se odblokovala západka **3**.
- Západku **3** zatáhněte na stranu. Kufr přitom podržte.
- Vytáhněte kufr až na doraz dopředu a vyjměte ho směrem na stranu.

Montáž kufru

– s hliníkovým kufrem^{ZP}

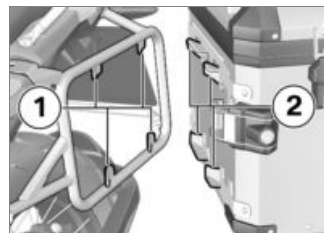

- Kufr nasadte na držák kufru a zasuňte ho dozadu tak, aby do sebe zapadly úchyty na držáku kufru **1** a na kufru **2**.

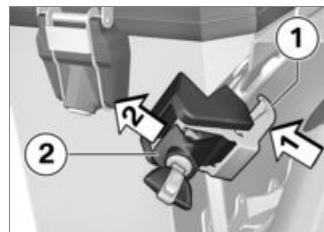

- Nasadte západku **1** na držák kufru. Kufr přitom podržte.

- Kryt zámku **2** zatlačte na stranu. Zkontrolujte přitom, zda západka dosedla na držák.
- Otočte klíčem ve směru hodinových ručiček a vytáhněte.

	Maximální užitečné zatížení každého hliníkového kufru
	max 10 kg

Maximální užitečné zatížení a maximální rychlost

Dodržujte maximální užitečné zatížení kufřů a maximální rychlost podle informačního štítku. Pokud byste svou kombinaci motocyklu a kufřů nenalezli na štítku s upozorněním, kontaktujte svého partnera BMW Motorrad. Pro zde popsanou kombinaci platí následující hodnoty:

	Maximální přípustná rychlost pro jízdu s hliníkovým kufřem
	max 180 km/h

Kufr Topcase

Otevření kufříku Topcase

– s hliníkovým kufřem Topcase^{ZP}

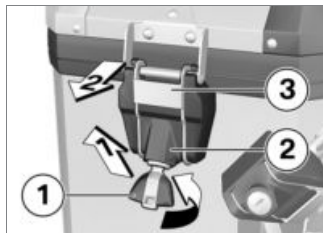

- Otočte klíčem **1** proti směru hodinových ručiček.
- Kryt zámku **2** zatlačte nahoru, aby se odblokovala západka **3**.
- Západku **3** zatáhněte dozadu a otevřete víko.

Zavření kufříku Topcase

– s hliníkovým kufřem Topcase^{ZP}

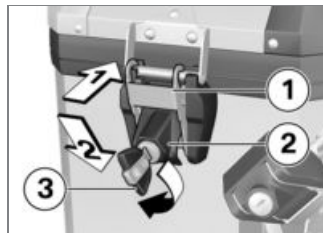

- Zavřete víko kufříku Topcase.
- Nasadte na víko západku **1**.
- Těleso zámku **2** tlačte dolů, ujistěte se přitom, že západka zapadá do krytu.
- Pro zamknutí zámku otočte klíčem **3** ve směru hodinových ručiček a vytáhněte.

Demontáž kufříku Topcase

– s hliníkovým kufřem Topcase^{ZP}

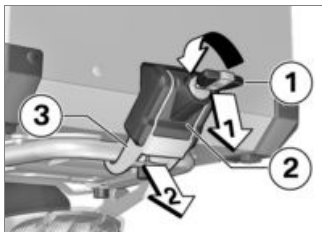

- Otočte klíčem **1** proti směru hodinových ručiček.
- Kryt zámku **2** zatlačte dolů, aby se odblokovala západka **3**.
- Západku **3** zatáhněte dozadu.
- Nejprve vytáhněte kufr Topcase dozadu a poté ho vyjměte směrem nahoru.

Montáž kufru Topcase

– s hliníkovým kufrem Topcase^{ZP}

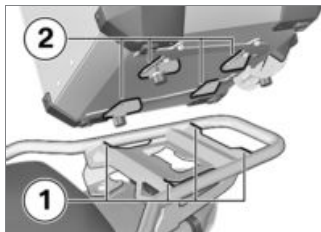

- Kufr Topcase nasadíte na držák kufru a zasuňte ho dopředu tak, aby do sebe zapadly úchyty na držáku kufru **1** a na kufru **2**.

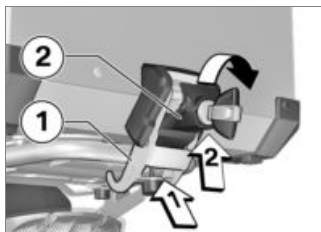

- Nasadíte na držák kufru západku **1**.

- Tělo zámku **2** zatlačte nahoru, ujistěte se přitom, že západka zachycuje držák.
- Pro zamknutí zámku otočte klíčem ve směru hodinových ručiček a vytáhněte jej.

Maximální užitečné zatížení a maximální rychlost

Dodržujte maximální užitečné zatížení kufru Topcase a maximální rychlost podle informačního štítku.

Pokud nemůžete najít vaši kombinaci vozidla a kufru Topcase na informačním štítku, kontaktujte svého partnera BMW Motorrad. Pro zde popsanou kombinaci platí následující hodnoty:

 Maximální přípustná rychlost pro jízdu s hliníkovým kufrem Topcase

max 180 km/h

 Nakládání hliníkového kufru Topcase

max 5 kg

Navigační systém

– s přípravou pro navigační systém^{ZV}

Spolehlivé upevnění navigačního přístroje



OZNÁMENÍ

Příprava pro navigaci je vhodná pro BMW Motorrad Navigator IV a BMW Motorrad Navigator V. ◀



OZNÁMENÍ

Zabezpečovací systém Mount Cradle neposkytuje žádnou ochranu proti krádeži. Po každé jízdě sundejte navigační systém a uschovejte. ◀

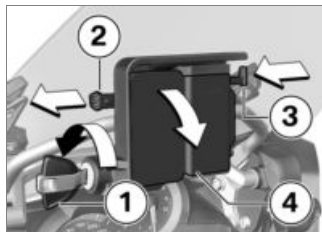

- Otočte klíčem vozidla **1** proti směru hodinových ručiček.
- Vytáhněte uzavírací pojistku **2** **doleva**.
- Zmáčkněte blokování **3**.
 - » Držák Mount Cradle je uvolněný a otáčením dopředu můžete vyjmout kryt **4**.

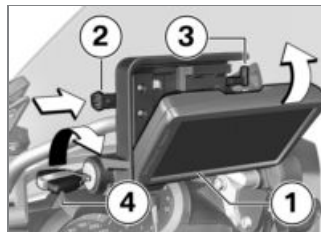

- Nasadte navigační přístroj **1** v dolní části a sklopte ho dozadu.
 - » Navigační přístroj slyšitelně zaskočí.
- Zasuňte uzavírací pojistku **2** úplně **doprava**.
 - » Blokování **3** je zajištěné.
- Klíč k vozidlu **4** otočte po směru hodinových ručiček.
 - » Navigační přístroj je zajištěný a můžete vytáhnout klíč k vozidlu.

Vyjmutí přístroje a montáž krytu



POZOR

Prach a nečistoty na kontaktech Mount Cradle

Poškození kontaktů

- Po skončení každé jízdy znovu namontujte kryt. ◀

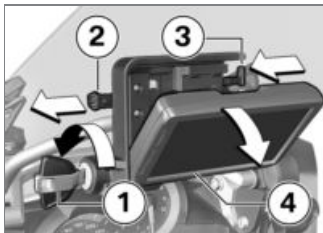

- Otočte klíčem vozidla **1** proti směru hodinových ručiček.
- Vytáhněte uzavírací pojistku **2** úplně **doleva**.
- » Blokování **3** je odjištěné.

- Zasuňte zámek **3** úplně **doleva**.
- » Navigační přístroj **4** se odblokuje.
- Klopným pohybem směrem dolů vyjměte navigační přístroj **4**.

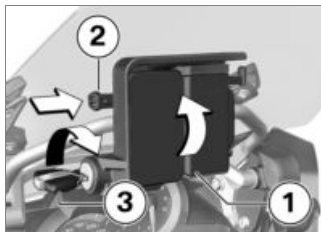

- Nasaďte kryt **1** v dolní části a sklopte ho nahoru.
- » Kryt slyšitelně zaskočí.
- Zasuňte uzavírací pojistku **2** **doprava**.
- Klíč k vozidlu **3** otočte po směru hodinových ručiček.
- » Kryt **1** je zajištěn.

Ovládání navigačního systému



OZNÁMENÍ

Následující popis se vztahuje na Navigator V. Navigator IV nenabízí všechny popisované možnosti. ◀



OZNÁMENÍ

Podporována je pouze nejnovější verze komunikačního systému BMW Motorrad. Případně je nutná aktualizace softwaru komunikačního systému BMW Motorrad. V tomto případě se obraťte na partnera BMW Motorrad. ◀

Pokud je BMW Motorrad Navigator nainstalován, mohou být některé z jeho funkcí ovládány pomocí ovladače Multi-Controller přímo z řídítek.



Multi-Controller se ovládá šesti pohyby:

- Otáčením směrem nahoru a dolů.
- Krátkým stiskem doleva a doprava.
- Dlouhým stiskem doleva a doprava.

Otáčením Multi-Controller na stránce s kompasem a MediaPlayer zvýšíte, případně snížíte hlasitost přes Bluetooth připojeného komunikačního systému BMW Motorrad.

Otáčením Multi-Controller zvolíte ve speciální nabídce BMW příslušnou položku.

Krátkým stiskem Multi-Controller doleva případně doprava přepínáte mezi hlavní stránkami Navigator:

- Mapový náhled
- Kompas
- MediaPlayer
- Speciální nabídka BMW
- Strana Můj motocykl

Dlouhý stisk Multi-Controller umožňuje aktivaci některých funkcí na displeji Navigator. Tyto funkce jsou označeny šipkou vpravo nebo šipkou vlevo nad příslušným dotykovým panelem.

 Funkce se vyvolá dlouhým stiskem vpravo.

 Funkce se vyvolá dlouhým stiskem vlevo.

Jednotlivě mohou být ovládány následující funkce:

Mapový náhled

- Otáčení nahoru: Zvětšit výřez mapy (Zoom in).
- Otáčení dolů: Zmenšit výřez mapy (Zoom out).

Strana s kompasem

- Otáčením zvýšíte, případně snížíte hlasitost přes Bluetooth připojeného komunikačního systému BMW Motorrad.

Speciální nabídka BMW

- Řeč: Zopakování posledního navigačního pokynu.
- Bod trasy: Uložení aktuálního místa do oblíbených položek.
- Domů: Spustit navigaci na domovskou adresu (zobrazeno

- šedě, pokud domovská adresa není zadána).
- Ztlumit: Vypnout příp. zapnout automatické navigační pokyny (vypnuto: na displeji se v horním řádku zobrazí symbol přeškrtnutých rtů). Navigační pokyny mohou být dále hlášeny pomocí tlačítka „Řeč“. Všechny ostatní zvukové výstupy zůstanou zapnuté.
 - Vypnout zobrazení: Vypnout displej.
 - Volat domů: Zavolá na domácí telefonní číslo uložené v Navigátoru (číslo se zobrazí, jen když je připojený telefon).
 - Objížďka: Aktivuje funkci objížďky (zobrazeno, jen když je aktivní trasa).
 - Přeskočit: Přeskočí další bod trasy (zobrazeno, jen když jsou na trase zadány průjezdní body).

Můj motocykl

- Otáčení: změní se počet zobrazených dat.
- Poklepáním na datové pole na displeji se zobrazí nabídka s výběrem dat.
- Dostupné hodnoty závisí na namontované zvláštní výbavě.



OZNÁMENÍ

Funkce MediaPlayer je k dispozici, pouze pokud se používá zařízení Bluetooth se standardem A2DP, např. komunikační systém BMW Motorrad. ◀

MediaPlayer

- Dlouhé stisknutí doleva: přehrávání předchozí skladby.
- Dlouhé stisknutí doprava: přehrávání následující skladby.
- Otáčením zvýšíte, případně snížíte hlasitost přes Bluetooth připojeného komunikačního systému BMW Motorrad.

Výstražná a kontrolní hlášení



Výstražná a kontrolní hlášení motocyklu jsou indikována příslušným symbolem **1** vlevo nahoře na mapovém náhledu.



OZNÁMENÍ

Pokud je připojen komunikační systém BMW Motorrad, při varování navíc zazní informační tón. ◀

Pokud je aktivních několik výstražných hlášení, pod výstražným trojúhelníkem je uveden počet hlášení.

Pokud je aktivní více než jedno hlášení, po stisknutí symbolu trojúhelníku se otevře seznam se všemi výstražnými hlášeními. Jakmile zvolíte hlášení, zobrazí se dodatečné informace.



OZNÁMENÍ

Pro některá varování nemusí být zobrazeny podrobné informace. ◀

Zvláštní funkce

Integraci navigátoru BMW Motorrad Navigator dochází k odchylkám od některých popisů v návodu k obsluze Navigator.

Výstraha rezervy paliva

Nastavení zobrazení stavu paliva nejsou dostupná, protože výstraha rezervy je předávána z vozidla na Navigator. Pokud je hlášení aktivní, po stisknutí hlášení se zobrazí nejbližší čerpací stanice.

Zobrazení času a data

Zobrazení času a data je přenášeno z Navigator do motocyklu. Převzetí těchto údajů do přístrojové desky musí být aktivováno v nabídce **SETUP** přístrojové desky.

Bezpečnostní nastavení

Navigátor BMW Motorrad Navigator V může být proti neoprávněnému přístupu chráněn čtyřmístným kódem PIN (Garmin Lock). Pokud je tato funkce aktivní, ve vozidle je namontován navigátor a zapalování bylo zapnuto, budete dotázáni, zda toto vozidlo má být přidáno do seznamu bezpečných vozidel. Dotaz potvrďte tlačítkem „Ano“, Navigator uloží identifikační číslo tohoto vozidla. Lze uložit maximálně pět identifikačních čísel vozidla. Pokud je poté Navigator zapnut po zapnutí zapalování v tomto vo-

zidle, pak už není nutné zadávat kód PIN.

Pokud je Navigator demontován z vozidla v zapnutém stavu, pak budete z bezpečnostních důvodů požádáni o kód PIN.

Jas obrazovky

V namontovaném stavu je jas obrazovky zadána motocyklem. Ruční zadání není nutné. Automatické nastavení můžete vypnout v Navigator v nastave-
ních displeje.

Péče

Ošetřující prostředky	160
Mytí motocyklu	160
Čištění choulostivých dílů motocyklu	161
Péče o lak	162
Konzervace	162
Odstavení motocyklu	162
Uvedení motocyklu do provozu	163

Ošetřující prostředky

Společnost BMW Motorrad doporučuje používat čisticí a ošetřující prostředky, které získáte u vašeho partnera BMW Motorrad. BMW CareProducts jsou vyzkoušené na materiálech, laboratorně testované, odzkoušené v praxi a nabízí optimální péči a ochranu materiálům použitým na vašem motocyklu.



POZOR

Používání nevhodných čisticích a ošetřovacích prostředků

Poškození součástí vozidla

- Nepoužívejte rozpouštědla, jako nitroředidla, prostředky pro čištění zastudena, palivo apod., a dále čisticí prostředky s obsahem alkoholu. ◀

Mytí motocyklu

Společnost BMW Motorrad doporučuje před mytím motocyklu namočit a omýt hmyz a nečistoty na lakovaných dílech pomocí odstraňovače hmyzu BMW.

Aby nedocházelo k tvorbě skvrn, neumývejte motocykl na slunci, nebo pokud je rozehřátý slunečními paprsky.

Zejména během zimních měsíců dbejte, aby byl motocykl umýván častěji.

Ihned po skončení jízdy odstraňte posypovou sůl z motocyklu dostatečným množstvím studené vody.



VAROVÁNÍ

Vlhké brzdové kotouče a vlhká brzdová obložení po mytí vozidla, po projíždění vodou nebo za deště

Snížený brzdový účinek, nebezpečí nehody

- Brzděte včas, dokud se brzdové kotouče a brzdové obložení nevysuší, resp. neuschnou při brzdění. ◀



POZOR

Zesílení účinku soli teplou vodou

Koroze

- K odstranění posypové soli použijte pouze studenou vodu. ◀



POZOR

Poškození v důsledku vysokého tlaku vody vysokotlakých čističů nebo parních čističů

Koroze nebo zkrat, poškození těsnění, hydraulického brzdového systému, elektrické soustavy a sedadla

- Vysokotlaké nebo parní čističe použijte pouze obezřetně. ◀



OZNÁMENÍ

Kufry a kufr Topcase z hliníku nemají žádnou povrchovou úpravu. Nejlepšího vzhledu dosáhnete prostřednictvím následující péče:

Po skončení jízdy ihned studenou vodou odstraňte posypovou sůl a korozní usazeniny.◀

Čištění choulostivých dílů motocyklu

Plasty



POZOR

Používání nevhodných čisticích prostředků

Poškození plastových povrchů

- Nepoužívejte čisticí prostředky s obsahem alkoholu, rozpouštědel nebo abrazivních látek.

- Nepoužívejte houby na odstraňování hmyzu nebo houby s tvrdým povrchem.◀

Díly krytu

Díly obložení vyčistěte vodou a emulzí na ošetření plastů BMW.

Větrné štíty a rozptylová skla jsou z plastu

Odstraňte nečistoty a hmyz měkkou houbou a velkým množstvím vody.



OZNÁMENÍ

Namočte nečistoty a hmyz vlhkou mokrou utěrkou.◀



Čištění jen vodou a houbou.



Nepoužívejte žádné chemické čisticí prostředky.

Chrom

Pečlivě vyčistěte chromované díly zejména při působení posypové soli dostatečným množstvím vody a šamponem BMW Autosham-poo. Nakonec použijte leštidlo na chrom.

Chladič

Pravidelně čistěte chladič, aby nedošlo k přehřátí motoru nedostatečným chlazením. Použijte např. zahradní hadici s malým tlakem vody.



POZOR

Ohnutí lamel chladiče

Poškození lamel chladiče

- Při čištění dbejte na to, aby se lamely chladiče nezdeformovaly.◀

Pryžové díly

Ošetřete gumové díly vodou nebo prostředky BMW na ošetření gumy.



POZOR

Používání silikonových sprejů na ošetřování gumových těsnění

Poškození gumových těsnění

- Nepoužívejte silikonové spreje ani jiné silikonové ošetřující prostředky. ◀

Péče o lak

Dlouhodobému působení látek poškozujících lak předchází pravidelné mytí motocyklu, zejména pokud je váš motocykl provozován v oblastech s vysokým znečištěním vzduchu nebo přírodními nečistotami, např. pryskyřice nebo pyl.

lhned odstraňte zejména agresivní látky, jinak může dojít ke

změně laku nebo jeho zbarvení. K nim patří např. přetékající palivo, olej, tuk, brzdová kapalina nebo trus ptáků. Doporučujeme autoleštěnku BMW nebo čistič laku BMW.

Znečištění povrchu laku je mimořádně dobře znatelné po umytí motocyklu. Taková místa ihned očistěte čisticím benzinem nebo lihem a čistou utěrkou nebo chomáčkem vaty. BMW Motorrad doporučuje odstraňovat asfaltové skvrny pomocí odstraňovače BMW. Poté lak na těchto místech nakonzervujte.

Konzervace

Pokud z laku nestéká žádná voda, znamená to, že motocykl je zakonzervován.

Společnost BMW Motorrad doporučuje použít ke konzervaci laku autovosk BMW nebo takový prostředek, který obsahuje kar-naubský nebo syntetický vosk.

Odstavení motocyklu

- Očistěte motocykl.
- Úplně naplňte nádrž motocyklu.
- Demontáž akumulátoru (►► 140).
- Nastříkejte brzdovou a spojkovou páku, uložení sklopného stojanu a boční podpěru vhodným mazacím prostředkem.
- Lesklé a chromované díly nakonzervujte tukem neobsahujícím kyselinu (vazelína).
- Odstavte motocykl v suchém prostoru tak, aby obě kola nebyla zatížena (nejlepší je použít stojan předního a zadního kola, který nabízí BMW Motorrad).

Uvedení motocyklu do provozu

- Odstraňte vnější konzervaci.
- Očistěte motocykl.
- Montáž akumulátoru (▣▣▣ 141).
- Dodržujte kontrolní seznam (▣▣▣ 88).

Technické údaje

Tabulka závad	166
Šroubové spoje	167
Palivo	169
Motorový olej	170
Motor	170
Spojka	171
Převodovka	172
Pohon zadního kola	173
Rám	173
Podvozek	174
Brzdy	175
Kola a pneumatiky	176
Elektrická soustava	178
Výstražné zařízení proti krádeži	179
Rozměry	180

Hmotnosti	181
Jízdní výkony	181

Tabulka závad

Motor nenaskakuje.

Příčina	Odstranění
Nouzový vypínač je stisknutý	Nouzový vypínač v provozní poloze.
Boční podpěra je sklopená a je zařazen převodový stupeň	Zaklopte boční podpěru.
Je zařazen převodový stupeň a spojková páka není stisknutá	Zařadte neutrál nebo stiskněte spojkovou páku.
Palivová nádrž je prázdná	Tankování (☞ 97).
Akumulátor je vybitý	Nabíjení připojeného akumulátoru (☞ 139).
Aktivovala se ochrana proti přehřátí startéru. Startér je možné ovládat jen po omezenou dobu.	Startér nechte cca 1 minutu vychladnout, než bude opět k dispozici.

Šroubové spoje

Přední kolo	Hodnota	Platný
Nástrčná osa v teleskopické vidlici		
M12 x 20	30 Nm	
Upínací šroub pro nástrčnou osu v teleskopické vidlici		
M8 x 35	19 Nm	
Brzdový třmen na teleskopické vidlici		
M10 x 65	38 Nm	
Snímač otáček kola na vidlici		
M6 x 16 Mikrozapouzdřený nebo zajištění šroubu se střední pevností	8 Nm	
Zadní kolo	Hodnota	Platný
Zadní kolo na přírubě kola		
M10 x 1,25 x 40	utáhnout do kříže	
	60 Nm	

Zrcátko	Hodnota	Platný
Zrcátko (kontramatice) na adaptéru		
M10 x 1,25	Levý závit, 22 Nm	
Adaptér na přichytce vedení Klemmbock		
M10 x 14 - 4.8	25 Nm	
Řídítka	Hodnota	Platný
Klemmbock (řídítka) na můstku vidlice		
M8 x 35	utáhněte ve směru jízdy vpředu na bloku	
	19 Nm	

Palivo

Doporučené palivo	Super bezolovnatý (max. 10 % etanolu, E10) 95 ROZ/RON 89 AKI
Alternativní kvalita paliva	Normal bezolovnatý (snížení výkonu a zvýšení spotřeby. Pokud bude motor poháněn bezolovnatým benzínem OČ 91, např. v zemích s nízkou úrovní kvality paliva, potom se musí motocykl nejdříve vhodným způsobem naprogramovat u vašeho partnera BMW.) (max. 10 % etanolu, E10) 91 ROZ/RON 87 AKI
Využitelné množství paliva	cca 30 l
Rezervní množství paliva	cca 4 l
Emisní norma výfukových plynů	EU 4

Motorový olej

Množství motorového oleje	max 4 l, s výměnou filtru
Specifikace	SAE 5W-40, API SL / JASO MA2, Aditiva (např. na molybdenové bázi) nejsou přípustná, protože by mohlo dojít k poškození povlakovaných součástí motoru, BMW Motorrad doporučuje olej BMW Motorrad ADVANTEC Ultimate.
Doplněné množství motorového oleje	max 0,95 l, Rozdíl mezi MIN a MAX

BMW recommends **ADVANTEC**
ORIGINAL BMW ENGINE OIL

Motor

Umístění čísla motoru	Kliková skříň vpravo dole pod startérem
Typ motoru	122EN
Typ motoru	Vzduchové/kapalinové chlazení dvouválcového čtyřtaktuho motoru Boxer se dvěma vačkovými hřídeli v hlavě válců, čelním soukolím a jedním vyvažovacím hřídelem
Zdvihový objem	1170 cm ³
Vrtání válce	101 mm
Zdvih pístu	73 mm

Kompresní poměr	12,5:1
Jmenovitý výkon	92 kW, při otáčkách: 7750 min ⁻¹
– se snížením výkonu ^{ZV}	79 kW, při otáčkách: 7750 min ⁻¹
Točivý moment	125 Nm, při otáčkách: 6500 min ⁻¹
– se snížením výkonu ^{ZV}	122 Nm, při otáčkách: 5250 min ⁻¹
Nejvyšší otáčky	max 9000 min ⁻¹
Volnoběžné otáčky	1150 min ⁻¹ , Motor zahřátý na provozní teplotu

Spojka

Konstrukce spojky	Lamelová spojka v olejové lázni, Anti-Hopping
-------------------	---

Převodovka

Konstrukce převodovky	6 stupňová synchronizovaná převodovka s šikmým ozubením
Převodové poměry	1,000 (60:60 zubů), Primární převod 1,650 (33:20 zubů), Vstupní převod převodovky 2,438 (39:16 zubů), 1. převodový stupeň 1,714 (36:21 zubů), 2. převodový stupeň 1,296 (35:27 zubů), 3. převodový stupeň 1,059 (36:34 zubů), 4. převodový stupeň 0,943 (33:35 zubů), 5. převodový stupeň 0,848 (28:33 zubů), 6. převodový stupeň 1,061 (35:33 zubů), Výstupní moment převodovky

Pohon zadního kola

Konstrukce pohonu zadního kola	Hřídelový pohon s kuželovým soukolím
Konstrukce vedení zadního kola	Jednoramenná kyvná vidlice z hliníkové slitiny se systémem BMW Motorrad Paralever
Převodový poměr pohonu zadního kola	2,91 (32/11 zubů)

Rám

Konstrukce rámu	Ocelový trubkový rám se spolunosnou hnací jednotkou, zadní ocelový trubkový rám
Umístění typového štítku	Rám vpředu vpravo (vedle pružící jednotky)
Umístění identifikačního čísla vozidla	Rám vpředu vpravo na hlavě řízení

Podvozek

Přední kolo

Konstrukce vedení předního kola	BMW-Telelever, horní držák vidlice s kulovými čepy, spodní podélné rameno uložené na motoru a teleskopické vidlici, centrálně umístěna pružicí jednotka ukotvená na podélném ramenu a rámu
Konstrukce pružení předního kola	Centrální pružicí jednotka s vinutou pružinou
– s Dynamic ESA ^{ZV}	Centrální pružicí jednotka s vinutou pružinou a vyrovnávací nádrží, elektricky nastavitelným tlumením při roztahování tlumiče a tlumením při stisknutí tlumiče
Zdvih odpružení vpředu	210 mm, na kole

Zadní kolo

Konstrukce vedení zadního kola	Jednoramenná kyvná vidlice z hliníkové slitiny se systémem BMW Motorrad Paralever
Konstrukce odpružení zadní nápravy	Centrální pružicí jednotka s vinutou pružinou, nastavitelným tlumením při roztahování tlumiče a předpětím pružení
– s Dynamic ESA ^{ZV}	Centrální pružicí jednotka s vinutou pružinou a vyrovnávací nádrží, elektricky nastavitelným tlumením při roztahování tlumiče a tlumením při stisknutí tlumiče, elektricky nastavitelným předpětím pružení
Dráha odpružení na zadním kole	220 mm

Brzdy**Přední kolo**

Konstrukce přední brzdy	Hydraulicky ovládaná dvoukotoučová brzda se 4-pístovými radiálními monoblokovými třmeny a plovcími brzdovými kotouči
Materiál brzdového obložení vpředu	Slinutý kov
Tloušťka brzdového kotouče vpředu	min 4 mm, Hranice opotřebení
Volný chod ovládání brzd (Přední brzda)	cca 1,85 mm, na pístu

Zadní kolo

Konstrukce zadní brzdy	Hydraulicky ovládaná kotoučová brzda s 2-pístovým plovoucím třmenem a pevným brzdovým kotoučem
Materiál brzdového obložení vzadu	Organické
Tloušťka brzdového kotouče vzadu	min 4,5 mm, Hranice opotřebení
Kompenzační vůle nožní páky brzdy	1 mm, mezi rámem a pákou nožní brzdy

Kola a pneumatiky

Doporučené kombinace pneumatik	Přehled aktuálních schválených pneumatik získáte u svého partnera BMW Motorrad nebo na internetu na bmw-motorrad.com .
Rychlostní kategorie pneumatik vpředu/vzadu	V, minimálně nutné: 240 km/h

Přední kolo

Konstrukce předního kola	Kolo s křížovým výpletem
Rozměr ráfku předního kola	3,0" x 19"
Označení pneumatiky vpředu	120/70 - 19
Index nosnosti pneumatik vpředu	min. 54
Zatížení kola vpředu u prázdného vozidla	134 kg
Přípustné zatížení kola vpředu	max 173 kg
Přípustná nevyváženost předního kola	max 5 g

Zadní kolo

Konstrukce zadního kola	Kolo s křížovým výpletem
Rozměr ráfku zadního kola	4,50" x 17"
Označení pneumatiky vzadu	170/60 - 17
Index nosnosti pneumatik vzadu	min. 71
Zatížení kola vzadu u prázdného vozidla	126 kg
Přípustné zatížení kola vzadu	max 307 kg
Přípustná nevyváženost zadního kola	max 45 g

Tlak v pneumatikách

Tlak pneumatiky vpředu	2,5 bar, studené pneumatiky
Tlak pneumatiky vzadu	2,9 bar, studené pneumatiky

Elektrická soustava

Maximální elektrické zatížení zásuvek	max 5 A, souhrn všech zásuvek
Pojistkový držák 1	10 A, Pozice (v rámu) 1: Přístrojová deska, varovný systém proti odcizení (DWA), zámek řízení a zapalování, krabice pro diagnostickou zástrčku 7,5 A, Pozice (v rámu) 2: Levý kombinovaný spínač, kontrola tlaku v pneumatikách (RDC)
Pojistkový držák	50 A, Pojistka 1: regulátor napětí

Akumulátor

Konstrukce akumulátoru	Akumulátor AGM (Absorbent Glass Mat)
Jmenovité napětí akumulátoru	12 V
Jmenovitá kapacita akumulátoru	12 Ah

Zapalovací svíčky

Výrobce a označení zapalovacích svíček	NGK LMAR8D-J
Vzdálenost elektrod zapalovací svíčky	0,8 \pm 0,1 mm, Nový stav 1,0 mm, Hranice opotřebení

Osvětlovací prostředky

Žárovka dálkového světla	H7 / 12 V / 55 W
– s diodovými světlomety ^{ZV}	LED
Žárovka tlumeného světla	H7 / 12 V / 55 W

– s diodovými světlomety ^{ZV}	LED
Žárovka obrysového světla	W5W / 12 V / 5 W
– s diodovými světlomety ^{ZV}	LED
Žárovka koncového a brzdového světla	LED
Žárovka směrových světel vpředu	RY10W / 12 V / 10 W
– s diodovými ukazateli směru ^{ZV}	LED
Žárovka směrových světel vzadu	RY10W / 12 V / 10 W
– s diodovými ukazateli směru ^{ZV}	LED

Výstražné zařízení proti krádeži

Doba aktivace při uvedení do provozu	cca 30 s
Doba trvání alarmu	cca 26 s
Typ baterie	CR 123 A

Rozměry

Délka motocyklu	2255 mm, nad zadním nosičem
Výška motocyklu	1450 mm, Větrný štítek v nejvyšší poloze
– se snížením podvozku ^{ZV}	1410 mm, Větrný štítek v nejvyšší poloze
Šířka motocyklu	952 mm, nad zrcátky 980 mm, nad kryty rukou
Výška sedadla řidiče	890...910 mm, bez řidiče při pohotovostní hmotnosti
– se sedadlem nízkým ^{ZP}	840...860 mm, bez řidiče při pohotovostní hmotnosti
– se sedačkou Rallye ^{ZP}	895 mm, bez řidiče při pohotovostní hmotnosti
– se snížením podvozku ^{ZV}	840...860 mm, bez řidiče při pohotovostní hmotnosti
– se snížením podvozku ^{ZV} – se sedačkou černou ^{ZV}	820...840 mm, bez řidiče při pohotovostní hmotnosti
Délka oblouku nohou řidiče	1950...1990 mm, bez řidiče při pohotovostní hmotnosti
– se sedadlem nízkým ^{ZP}	1850...1890 mm, bez řidiče při pohotovostní hmotnosti
– se sedačkou Rallye ^{ZP}	1970 mm, bez řidiče při pohotovostní hmotnosti

– se snížením podvozku ^{ZV}	1850...1890 mm, bez řidiče při pohotovostní hmotnosti
– se snížením podvozku ^{ZV} – se sedačkou černou ^{ZV}	1820...1860 mm, bez řidiče při pohotovostní hmotnosti

Hmotnosti

Pohotovostní hmotnost vozidla	263 kg, Pohotovostní hmotnost podle DIN, připravený k jízdě, nádrž 90 % paliva, bez ZV
Přípustná celková hmotnost	480 kg
Maximální zatížení	217 kg

Jízdní výkony

Schopnost rozjezdu do stoupání (s přípustnou celkovou hmotností)	20 %
Maximální rychlost	>200 km/h

Servis

BMW Motorrad Servis	184
BMW Motorrad Mobilní služby	184
Údržba	184
Servis BMW	184
Plán údržby	187
Potvrzení údržby	188
Potvrzení servisu	202

BMW Motorrad Servis

Díky rozsáhlé prodejní síti se společnost BMW Motorrad postará o vás a váš motocykl ve více než 100 zemích světa. Partneři BMW Motorrad mají k dispozici technické informace a technické know how, aby mohli spolehlivě provádět veškeré údržbové a opravárenské práce na vašem BMW.

Nejbližšího partnera BMW Motorrad najdete na našich internetových stránkách:

bmw-motorrad.com



VAROVÁNÍ

Neodborně provedené práce údržby a opravy

Nebezpečí nehody následkem poškození

- BMW Motorrad doporučuje všechny příslušné práce na motocyklu provádět v odborném servisu, nejlépe

autorizovaném servisu BMW Motorrad. ◀

Abyste si zajistili, že bude váš motocykl BMW neustále v optimálním stavu, doporučuje vám BMW Motorrad, abyste dodržovali intervaly údržby předepsané pro váš motocykl.

Veškerou provedenou údržbu a opravy si nechte potvrdit v kapitole „Servis“ v tomto návodu. Nezbytnou podmínkou plnění na základě kulance je doklad o pravidelné údržbě.

O obsahu služeb BMW Services se můžete informovat u svého partnera BMW Motorrad.

BMW Motorrad Mobilní služby

U nových motocyklů BMW jste díky mobilním službám BMW Motorrad v případě poruchy zabezpečeni různými

službami (např. mobilní servis, pomoc při poruše, odtah vozidla). Informujte se u svého partnera BMW Motorrad, které mobilní služby jsou v nabídce.

Údržba

Předávací prohlídka BMW

Předávací prohlídku provede váš partner BMW Motorrad před předáním motocyklu vám.

Záběhová prohlídka BMW

Záběhová prohlídka BMW musí být provedena mezi 500 km a 1200 km.

Servis BMW

Servis BMW je prováděn jednou ročně, rozsah služeb se může měnit v závislosti na stáří motocyklu a najetých kilometrech. Váš partner BMW Motorrad potvrdí provedený servis a zaznamená termín další servisní prohlídky.

U motocyklů s vysokým ročním počtem ujetých kilometrů může podle okolností být nutná návštěva servisu již před stanoveným termínem. Pro tyto případy je v potvrzení servisních služeb navíc uveden příslušný maximální stav kilometrů. Pokud tento stav kilometrů dosáhnete před termínem servisní prohlídky, musí být provedena servisní prohlídka dříve.

Servisní kontrolka na multifunkčním displeji vám připomene blížící se termín servisní prohlídky asi jeden měsíc před stanoveným termínem, příp. 1000 km před dosažením maximálního stavu kilometrů.

Další informace k tématu servis najdete zde:

[bmw-motorrad.com/service](https://www.bmw-motorrad.com/service)

Rozsah servisní prohlídky pro váš motocykl naleznete v následujícím pánu údržby:

Plán údržby

- 1** Záběhová prohlídka BMW
- 2** BMW Service, standardní rozsah
- 3** Výměna oleje v motoru s filtrem
- 4** Výměna oleje v úhlové převodovce vzadu
- 5** Kontrola vůle ventilů
- 6** Výměna všech zapalovacích svíček
- 7** Výměna vložky vzduchového filtru
- 8** Kontrola nebo výměna vložky vzduchového filtru
- 9** Výměna brzdové kapaliny v celém systému
 - a každoročně nebo každých 10000 km (k čemu dojde dříve)
 - b každé 2 roky nebo každých 20000 km (k čemu dojde dříve)
 - c při používání v terénu každoročně nebo každých 10000 km (k čemu dojde dříve)
 - d poprvé po jednom roce, potom každé dva roky

Potvrzení údržby

Standardní rozsah servisu BMW

Dále je uvedený seznam činností, které zahrnuje standardní rozsah servisu BMW. Skutečný rozsah servisu pro vaše vozidlo se může lišit.

- Provedení testu vozidla diagnostickým systémem BMW Motorrad
- Vizuální kontrola hydraulického spojkového systému
- Vizuální kontrola brzdového vedení, brzdových hadic a připojení
- Kontrola opotřebení brzdového obložení a brzdových kotoučů vpředu
- Kontrola hladiny brzdové kapaliny přední brzdy
- Kontrola opotřebení brzdového obložení a brzdového kotouče vzadu
- Kontrola hladiny brzdové kapaliny zadní brzdy
- Kontrola hladiny chladicí kapaliny
- Kontrola lehkého chodu boční podpěry
- Kontrola lehkého chodu sklopného stojanu
- Zkontrolujte hloubku profilu pneumatik a tlak vzduchu v pneumatikách
- Zkontrolujte napnutí paprsků kol, příp. dotáhněte
- Kontrola osvětlení a signalizačního zařízení
- Test funkčnosti potlačení startu motoru
- Závěrečná kontrola a kontrola bezpečnosti provozu
- Nastavení data servisu a ujeté vzdálenosti do příštího servisu
- Kontrola stavu nabití akumulátoru
- Potvrzení servisu BMW v dokumentaci vozidla

Předávací prohlídka BMW

proveden

dne _____

Razítko, podpis

Záběhová prohlídka BMW

proveden

dne _____

při stavu km _____

Příští servisní prohlídka

nejpozději

dne _____

nebo, podle toho, co na-
stane dříve

při stavu km _____

Razítko, podpis

Potvrzení servisu

Tabulka slouží jako doklad o provedené údržbě a opravách, o namontovaném zvláštním příslušenství a provedených zvláštních činnostech.

Provedená práce	při stavu km	Datum

Provedená práce	při stavu km	Datum

Příloha

Certifikát pro elektronický imobilizér	206
Certifikát pro Keyless Ride	208
Certifikát pro kontrolu tlaku vzduchu v pneumatikách	210

FCC Approval

Ring aerial in the ignition switch



To verify the authorization of the ignition key, the electronic immobilizer exchanges information with the ignition key via the ring aerial.

This device complies with Part 15 of the FCC rules. Operation is subject to the following two conditions:

- (1) This device may not cause harmful interference, and
- (2) this device must accept any interference received, including interference that may cause undesired operation.



Any changes or modifications not expressly approved by the party responsible for compliance could void the user's authority to operate the equipment. ◀

Approbation de la FCC

Antenne annulaire présente dans le commutateur d'allumage



Pour vérifier l'autorisation de la clé de contact, le système d'immobilisation électronique échange des

informations avec la clé de contact via l'antenne annulaire.

Le présent dispositif est conforme à la partie 15 des règles de la FCC. Son utilisation est soumise aux deux conditions suivantes :

- (1) Le dispositif ne doit pas produire d'interférences nuisibles, et
- (2) le dispositif doit pouvoir accepter toutes les interférences extérieures, y compris celles qui pourraient provoquer une activation inopportune.



Toute modification qui n'aurait pas été approuvée expressément par l'organisme responsable de l'homologation peut annuler l'autorisation accordée à l'utilisateur pour utiliser le dispositif. ◀

Certifications

BMW Keyless Ride ID Device



USA, Canada

Product name: BMW Keyless Ride ID Device
FCC ID: YGOHUF5750
IC: 4008C-HUF5750

Canada:

Operation is subject to the following two conditions:

- (1) This device may not cause harmful interference, and
- (2) this device must accept any interference received, including interference that may cause undesired operation.

USA:

This device complies with Part 15 of the FCC rules. Operation is subject to the following two conditions:

- (1) This device may not cause harmful interference, and
- (2) this device must accept any interference received, including interference that may cause undesired operation.



Any changes or modifications not expressly approved by the party responsible for compliance could void the user's authority to operate the equipment.

Declaration Of Conformity

We declare under our responsibility that the product

BMW Keyless Ride ID Device (Model: HUF5750)

complies with the appropriate essential requirements of the article 3 of the R&TIE and the other relevant provisions, when used for its intended purpose. Applied Standards:

1. Health and safety requirements contained in article 3 (1) a)
 - EN 60950-1:2006+A11:2009+A1:2010+A12:2011; Information technology equipment- Safety
2. Protection requirements with respect to electromagnetic compatibility article 3 (1) b)
 - EN 301 489-1 (V1 .9.2, 09/2011), Electromagnetic compatibility and radio spectrum matters (ERM); Electromagnetic compatibility (EMC) standard for radio equipment and services; Part 1: Common technical requirements
 - EN 301 489-3 (V1.4.1, 08/2002) Electromagnetic compatibility and radio spectrum matters (ERM); Electromagnetic compatibility (EMC) standard for radio equipment and services; Part 3: Specific conditions for short range devices (SRD) operating on frequencies between 9 kHz and 40 GHz
3. Means of the efficient use of the radio frequency spectrum article 3 (2)
 - EN 300 220-1 & -2 (V2.4.1, 05/2012), electromagnetic compatibility and radio spectrum matters (ERM); Short range devices (SRD); Radio equipment to be used in the 25 MHz to 1000 MHz frequency range with power levels ranging up to 500 mW;
Part 1: Technical characteristics and test methods.
Part 2: Harmonized EN covering essential requirements under article 3.2 of the R&TIE directive

The product is labeled with the CE marking: **CE**

Velbert, October 15th, 2013

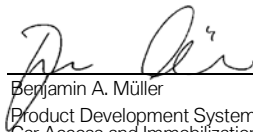

Benjamin A. Müller
Product Development Systems
Car Access and Immobilization – Electronics
Huf Hülsbeck & Fürst GmbH & Co. KG
Steeger Straße 17, D-42551 Velbert

Certification Tire Pressure Control (TPC)

FCC ID: MRXBC54MA4
IC: 2546A-BC54MA4

FCC ID: MRXBC5A4
IC: 2546A-BC5A4

This device complies with Part 15 of the FCC Rules and with Industry Canada license-exempt RSS standard(s).

Operation is subject to the following two conditions:

- (1) This device may not cause harmful interference, and
- (2) This device must accept any interference received, including interference that may cause undesired operation.

Le présent appareil est conforme aux CNR d'Industrie Canada applicables aux appareils radio exempts de licence. L'exploitation est autorisée aux deux conditions suivantes:

- (1) l'appareil ne doit pas produire de brouillage, et
- (2) l'utilisateur de l'appareil doit accepter tout brouillage radioélectrique subi, même si le brouillage est susceptible d'en compromettre le fonctionnement.

WARNING: Changes or modifications not expressly approved by the party responsible for compliance could void the user's authority to operate the equipment. The term "IC:" before the radio certification number only signifies that Industry Canada technical specifications were met.

A

- ABS
 - Autodiagnostika, 90
 - Ovládací prvek, 15
 - Ovládání, 61
 - Technické detaily, 104
 - Ukazatele, 35
- Aktuálnost, 7
- Akumulátor
 - demontáž, 140
 - montáž, 141
 - nabíjení odpojeného akumulátoru, 140
 - nabíjení připojeného akumulátoru, 139
 - Pokyny k údržbě, 139
 - technické údaje, 178
 - varovná indikace nabíjení akumulátoru, 39
- ASC
 - Autodiagnostika, 91
 - Indikace, 36
 - Ovládací prvek, 15
 - Ovládání, 62

- asistent řazení
 - Jízda, 93
 - Převodový stupeň není zaučený, 37
 - Technické detaily, 111

B

- Bezpečnostní pokyny
 - k jízdě, 86
 - pro brzdění, 94
- Brzdová kapalina
 - kontrola hladiny vpředu, 120
 - kontrola hladiny vzadu, 121
 - Nádrž vpředu, 13
 - Nádrž vzadu, 13
- Brzdová obložení
 - kontrola vpředu, 118
 - kontrola vzadu, 119
 - záběh, 91
- Brzdy
 - ABS Pro podrobně, 106
 - ABS Pro závislé na jízdním režimu, 95
 - Bezpečnostní pokyny, 94
 - kontrola funkce, 118

- Kontrola funkce, 118
- Nastavení ruční páčky, 80
- Technické údaje, 175

C

- Chladicí kapalina
 - doplnění, 123
 - kontrola hladiny, 122
 - výstražná signalizace nadměrné teploty, 31

D

- Dálkové ovládání
 - Výměna baterie, 49
- Denní světlomet
 - automatický denní světlomet, 53
 - manuální zapínání světel pro jízdu ve dne, 52
 - Poloha na motocyklu, 11
- Diagnostický konektor
 - upevnění, 144
 - uvolnění, 144
- Doplňování paliva, 97
 - s Keyless Ride, 98, 99

E

elektrická soustava
Technické údaje, 178

ESA

Ovládací prvek, 15
Ovládání, 63

H

hmotnosti
Tabulka zatížení, 14
Technické údaje, 181

Hodiny

Nastavení, 57

I

Identifikační číslo vozidla
Poloha na motocyklu, 13

Imobilizér

náhradní klíč, 45
nouzový klíč, 48
výstražné hlášení, 30

Intervaly údržby, 184

J

Jízda v terénu, 92

Jízdní režim
nastavení, 65
Ovládací prvek, 17
Technické detaily, 108
Jízdní výkony
technické údaje, 181

K**Keyless Ride**

baterie klíče s dálkovým
ovládáním je vybitá, nebo je
klíč s dálkovým ovládáním
ztracený, 48

Elektronický imobilizér EWS, 48

odemknutí víčka nádrže, 98, 99

Vypnutí zapalování, 47

výstražné hlášení, 30, 31

Zajištění zámku řízení, 46

Zapnutí zapalování, 47

Klakson, 15

Klíč, 44, 46

Kola

Demontáž předního kola, 126

Kontrola paprsků kol, 124

kontrola ráfků, 124

Kontrola ráfků, 124
Montáž předního kola, 128
Montáž zadního kola, 130
Technické údaje, 176
změna rozměrů, 125

Kombinovaný spínač

Přehled vlevo, 15
Přehled vpravo, 17

Kontrola prokluzu

ASC, 107

Kontrola tlaku v pneumatikách

RDC
Indikace, 41

Kontrolky, 18

Přehled, 20

Kontrolní seznam, 88**Kufr**

Ovládání, 149

M

Mobilní služby, 184

Motocykl

- Čištění, 159
- odstavení, 96, 162
- Údržba, 159
- uvázání, 100

Motor

- startování, 89
- Technické údaje, 170
- varovná indikace řízení motoru, 38
- Varovná kontrolka emisí, 32
- výstražné hlášení řídicí jednotky motoru, 31

Motorový olej

- doplnění, 117
- Indikace hladiny, 13
- kontrola hladiny, 116
- Plnicí otvor, 13
- Technické údaje, 170
- Upozornění množství oleje, 40
- Výstražné hlášení pro množství motorového oleje, 38

Multifunkční displej, 18

- Ovládací prvek, 15
- Ovládání, 55
- Přehled, 22
- Volba zobrazení, 55

N

- Návod k obsluze
- Poloha na motocyklu, 14
- Nouzový vypínač, 17
- ovládání, 50

O

- Odstavení, 96
- Osvětlovací prostředky
- Dálkové světlo, 133
- obrysově světlo, 134
- Potkávací světlo, 133
- technické údaje, 178
- Ukazatele směru, 136
- Varovná kontrolka vadné žárovky, 32
- výměna diodového světlometu, 137
- výměna koncového světla, 137

Výměna přidavného světlometu LED, 137

Otáčkoměr, 18

P

Palivo

- doplňování paliva, 97
- Plnicí otvor, 11
- rezervní množství, 40
- tankování s Keyless Ride, 98, 99
- Technické údaje, 169

Palubní nářadí

- Poloha na motocyklu, 14

Parkovací světlo, 51

Pneumatiky

- Doporučení, 125
- kontrola hloubky vzorku, 124
- Kontrola hloubky vzorku, 124
- Kontrola plnicího tlaku, 123
- maximální rychlost, 87
- plnicí tlak, 177
- Tabulka tlaku v pneumatikách, 14

- Technické údaje, 176
- záběh, 92
- Počítadlo kilometrů
- Vynulování, 56
- podvozek
 - Technické údaje, 174
- pohon zadního kola
 - Technické údaje, 173
- Pojistky
 - Výměna, 143
- Potvrzení údržby, 188
- Pre-Ride-Check, 90
- Průměrné hodnoty
 - Vynulování, 56
- Předpnutí pružiny
 - nastavení, 82
 - seřizovací prvek vzadu, 13
- Přehled výstražných hlášení, 26
- Přehledy
 - Informační a varovné kontroly, 20
 - Levá strana motocyklu, 11
 - Levý kombinovaný spínač, 15
 - Multifunkční displej, 22
 - pod sedlem, 14
 - Pravá strana motocyklu, 13
 - Pravý kombinovaný spínač, 17
 - Sdružený přístroj, 18
 - Výstražné symboly, 24
- převodovka
 - Technické údaje, 172
- Příslušenství
 - Obecné pokyny, 148
- přístrojová deska
 - Přehled, 18
 - Snímač jasu okolí, 18
- R**
- rám
 - Technické údaje, 173
- RDC
 - nálepky na ráfky, 125
 - Technické detaily, 110
 - výstražná hlášení, 33
- Regulátor rychlosti
 - Ovládání, 69
- Rezerva paliva
 - výstražné hlášení, 38
- rozměry
 - Technické údaje, 180
- Rychloměr, 18
- Ř**
- Řadící páka
 - nastavení, 81
- Řazení
 - Doporučení pro přeřazení na vyšší převodový stupeň, 42
- Řídítka
 - nastavení, 82
- S**
- Sedadla
 - demontáž a montáž, 74
 - nastavení výšky sedadla, 75
 - Zajištění, 11
- Sedadlo
 - poloha nastavení výšky, 14
- servis, 184
- Servisní indikátor, 39
- Snížení podvozku
 - omezení, 86

Spojka
kontrola funkce, 122
Nastavení ruční páčky, 80
Technické údaje, 171

Spouštění z cizího zdroje, 138

Spuštění, 89
Ovládací prvek, 17

Stojan předního kola
Montáž, 115

Světelná signalizace, 44, 51

Světlo
automatický denní
světlo, 53
manuální zapínání světel pro
jízdu ve dne, 52
Obrysově světlo, 50
Ovládací prvek, 15
Ovládání dálkového světla, 50
Ovládání přídatných
světlo, 51
Ovládání světelné houkačky, 50
Parkovací světlo, 51
Potkávací světlo, 50
Svícení na cestu, 51

Světlomety
dosah světlo, 78
nastavení sklonu
světlo, 11

Š
Šroubové spoje, 167

T
Tabulka závad, 166
technické údaje
Akumulátor, 178
Brzdy, 175
Elektrická soustava, 178
Hmotnosti, 181
Jízdní výkony, 181
Kola a pneumatiky, 176
Motor, 170
Motorový olej, 170
normy, 7
Palivo, 169
Podvozek, 174
Pohon zadního kola, 173
Převodovka, 172
Rám, 173

Rozměry, 180
Spojka, 171
Výstražné zařízení proti
krádeži, 179
zapalovací svíčky, 178
žárovky, 178

Teplota okolí
Varování před venkovní
teplotou, 30

Tlumení
seřizovací prvek vzadu, 11

Točivé momenty, 167

Topcase
Ovládání, 151

Typový štítek
Poloha na motocyklu, 13

U
Ukazatele směru
Ovládací prvek, 15
Ovládací prvek vpravo, 17
Ovládání, 54

Ú

- Údržba
obecné pokyny, 114
- Plán údržby, 187

V

- Venkovní teplota
Indikace, 41
- Větrný štít
nastavení, 79
- Seřizovací prvek, 13
- Vozidlo
vedení do provozu, 163
- Výbava, 7
- Vyhřívané rukojeti
Ovládací prvek, 17
- Ovládání, 73
- Výstražná hlášení
ABS, 35
- ASC, 36
- hladina motorového oleje, 38
- imobilizér, 30
- nabíjení akumulátoru, 39
- Přehled, 24

- Převodový stupeň není
zaučený, 37
- RDC, 33
- rezerva paliva, 38
- řídící jednotka motoru, 31
- řízení motoru, 38
- Teplota chladicí kapaliny, 31
- vadná žárovka, 32
- Varování před venkovní
teplotou, 30
- Varovná kontrolka emisí, 32
- výstražné zařízení proti
krádeži, 33
- Zobrazení, 25
- Výstražná kontrolka emisí, 32
- Výstražná světlá
Ovládací prvek, 15, 17
- Ovládání, 54
- Výstražné kontrolky, 18
- Přehled, 20
- Výstražné zařízení proti krádeži
Kontrolka, 18
- Ovládání, 71
- Technické údaje, 179
- výstražné hlášení, 33

- Vzduchový filtr
poloha v motocyklu, 13
- Výměna vložky, 131

Z

- Záběh, 91
- Zámek řízení
zajištění, 44
- Zapalovací svíčky
technické údaje, 178
- Zapalování
vypnutí, 45
- zapnutí, 44
- Zásuvka
Pokyny k použití, 148
- Poloha na motocyklu, 13
- Zavazadlo
pokyny k nakládání, 86
- Zkratky a symboly, 6
- Zrcátko
nastavení, 78

V závislosti na rozsahu výbavy, příp. příslušenství vašeho vozidla, ale také na specifickém místním provedení (pro danou zemi), se mohou vyskytovat odchylky od obrázků a textů. Z těchto skutečností nelze odvozovat žádné nároky.

Rozměrové, hmotnostní, výkonové údaje a údaje o spotřebě jsou myšleny s příslušnými tolerancemi.

Výrobce si vyhrazuje právo na změny konstrukce, výbavy a příslušenství.

Omyly vyhrazeny.

©2016 Bayerische Motoren
Werke Aktiengesellschaft
80788 Mnichov, Německo

Tisk tohoto návodu nebo jeho
části pouze s písemným svolením
BMW Motorrad, Aftersales.

Originální návod k obsluze, vytiš-
těno v Německu.

Důležité údaje pro zastávku na čerpací stanici:

Palivo

Doporučené palivo	Super bezolovnatý (max. 10 % etanolu, E10) 95 ROZ/RON 89 AKI
Alternativní kvalita paliva	Normal bezolovnatý (snížení výkonu a zvýšení spotřeby. Pokud bude motor poháněn bezolovnatým benzínem OČ 91, např. v zemích s nízkou úrovní kvality paliva, potom se musí motocykl nejdříve vhodným způsobem napro- gramovat u vašeho partnera BMW.) (max. 10 % etanolu, E10) 91 ROZ/RON 87 AKI
Využitelné množství paliva	cca 30 l
Rezervní množství paliva	cca 4 l
Tlak v pneumatikách	
Tlak pneumatiky vpředu	2,5 bar, studené pneumatiky
Tlak pneumatiky vzadu	2,9 bar, studené pneumatiky

Další informace v souvislosti s vaším motocyklem najdete na adrese:
bmw-motorrad.com

BMW recommends **ADVANTEC**
ORIGINAL BMW ENGINE OIL

Obj. č.: 01 40 8 358 102
04.2016, 6. vydání, 77

